

**Čeština do školy:
audiovizuální kurz
češtiny pro žáky
s odlišným mateřským
jazykem**

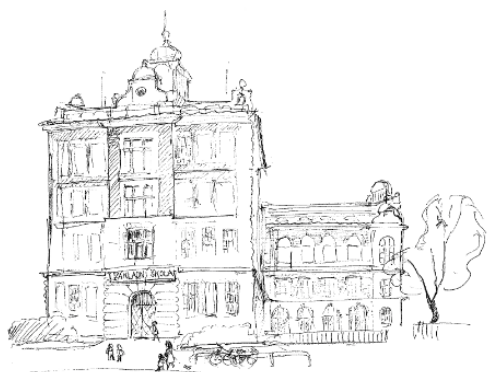

Dotační program MŠMT – Podpora integrace cizinců na území ČR v roce 2013

Tento výukový materiál je financován z dotačního programu MŠMT – Podpora integrace cizinců na území ČR v roce 2013.

AUTORKY

Mgr. Zuzana Brumlichová (ed.)

Mgr. Lenka Kejhová

Mgr. Petra Vávrová

Mgr. Barbora Nosálová

PhDr. Kristýna Titěrová

TVORBA VÝUKOVÝCH VIDEÍ

Radek Rubáš

Dotační program MŠMT – Podpora integrace cizinců na území ČR v roce 2013

TÉMATATA KURZU ČEŠTINA DO ŠKOLY

1. Představení, seznámení I.
2. Nerozumím, co znamená...?
3. Představení, seznámení II. (předměty)
4. Nový žák ve třídě
5. Nemám (pomůcky)
6. Orientace ve škole
7. Omluva
8. Přezůvky, šatna
9. Zdraví
10. Pomůcky (o přestávce)
11. Co máme dělat? (instrukce)
12. Kontrola úkolu (slovní druhy)
13. Orientace v textu

1. PŘEDSTAVENÍ, SEZNÁMENÍ I.

1. Co to je? Kde to je?

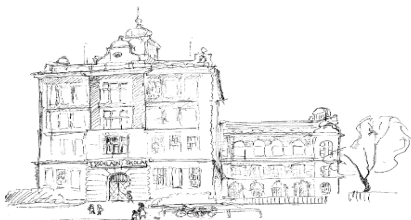

Co to je? To je

Kde je Petra? Petra je

2. Kdo tam je?



To je

To je

To je

Jmenuje se

Jmenuje se

3. Poslech. Doplň dialog/rozhovor.

Paní ředitelka: To je tvoje učitelka.

Paní učitelka:, jsem paní učitelka Nováková.

Žákyně:, paní učitelko, Petra.

 To je tvůj pan učitel.

4. Osoby ve škole.

Spoj slova s obrázkem.



paní učitelka pan učitel třídní učitelka
ředitelka školník vrátná kuchařka

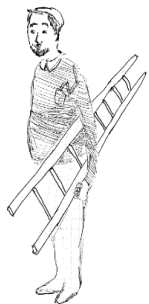

5. Dialog.

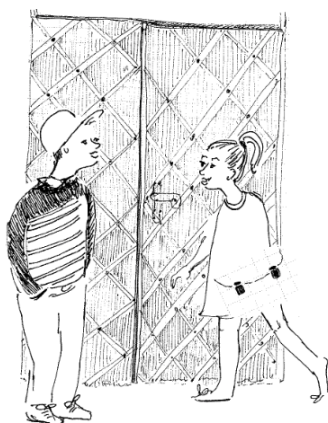

Petr

Hana



žák: Ahoj, jak se jmenuješ?

žákyně: Ahoj, jmenuju se Hana. A ty?

žák: Jmenuju se Petr.

žákyně: Do jaké chodíš třídy?

žák: Chodím do šesté A. Je mi jedenáct let.

Jmenuju se

Chodím do

Je mi (let).

6. Třídy. Doplň tabulku.

	první A	Chodím do první A.
2. A		Chodím do druhé A.
	třetí A	Chodím do třetí A.
	čtvrtá A	
5. A	pátá A	Chodím do páté A.
		Chodím do šesté A.
7. A		Chodím do sedmé A.
	osmá A	
9. A	devátá A	

7. Číslovky. Doplň tabulku.

0	nula		sedm		čtrnáct
	jedna		osm		patnáct
	dva, dvě		devět		šestnáct
	tři		deset		sedmnáct
	čtyři	11	jedenáct		osmnáct
	pět		dvanáct		devatenáct
	šest		třináct	20	dvacet

8. Počítáme. přečti a vypočítej.

Příklad: $5 + 8 = \dots\dots\dots$ (pět plus osm rovná se třináct)

$1 + 1 =$ $7 + 7 =$ $2 + 8 =$ $19 - 11 =$ $15 - 7 =$

$4 + 15 =$ $12 + 8 =$ $9 - 6 =$ $20 - 20 =$ $9 + 8 =$

1. Představení, seznámení I. - PLÁN LEKCE

Cíl:

- Žák se představí spolužákovi a paní učitelce / panu učiteli.
- Žák rozliší pozdravení spolužáků a dospělé osoby (tykání x vykání).
- Žák o sobě řekne tři věty (*Jmenuju se... Je mi ... let. Chodím do ... třídy.*).
- Žák pojmenuje některé osoby ve škole.
- Žák vyjmenuje základní číselky do 20, seznámí se s řadovými číslovkami do devíti (aktivně zná pojmenování své třídy).
- Žák vypočítá a přečte jednoduché matematické příklady.

Fráze:

<i>Žák aktivně používá:</i>	<i>Žák porozumí:</i>
Dobrý den, paní učitelko.	Jsem vaše učitelka / váš učitel.
Ahoj.	Co to je?
To je ...	Kde to je?
Jmenuju se ... / Jsem ...	Kdo to je?
Jak se jmenuješ?	To je tvoje třídní učitelka / tvůj učitel.
Do jaké chodíš třídy?	Jak se jmenuješ?
Chodím do ... třídy/A/B/C.	Do jaké chodíš třídy?
Je mi ... (let).	Kolik je ti let?

Slovní zásoba:

Osoby ve škole (paní učitelka, pan učitel, třídní (učitel/ka), ředitel/ka, školník, vrátná/ý, kuchařka, žák, žákyně)

Číselky základní 0-20, číselky řadové (první - devátý)

Matematické úkony (plus, mínus, rovná se)

Dialog:

Paní ředitelka: To je tvoje třídní učitelka.

Paní učitelka: Ahoj, jsem paní učitelka Nováková.

Žákyně: Dobrý den, paní učitelko, jmenuji/jmenuju se Petra.

Gramatika:

přirozený rod (*on/ona, tvůj/tvoje, učitel/ka*)

genitiv řadových číslovek (*do druhé třídy*)

PLÁN LEKCE:

Legenda:

HO = handout/pracovní list

cv. = cvičení

KV = klíčový vizuál/gramatická tabulka

1. Motivace: Učitel se představí žákům: „*Dobrý den, já jsem vaše učitelka/váš učitel, jmenuju se ...*“. Větu napíše na tabuli.

2. Práce s videem (1. Představení, seznámení I. / na webu 1A):

a) Učitel pustí video pro orientaci žáků v situaci.

b) Učitel pustí video podruhé, na tabuli napíše otázky (stejně jako na HO): „*Kde to je? Kdo tam je? Jak se jmenuje?*“ (máme na mysli jak paní učitelku, tak žákyni). Žáci po zhlédnutí videa odpovídají.

c) Žáci doplňují na HO cv. 1 a 2, pro kontrolu pustíme video potřetí.

d) Žáci samostatně doplňují dialog (cv. 3), pro kontrolu pustíme video. Chybějící slova učitel, popř. žáci napíší při kontrole na tabuli, učitel následně vysvětluje význam a společně procvičí výslovnost.

3. Aktivita: Žáci ve trojicích přehrávají rozhovor, ve svých rolích se vyměňují. Učitel upozorní na změnu u mužského rodu (*tvůj pan učitel*). Vybereme jednu trojici (max. 2), která rozhovor předvede.

4. Práce s HO:

cv. 4. **Osoby ve škole:** Žáci samostatně spojují obrázky se slovy, následuje společná kontrola, vysvětlení významu jednotlivých slov a nácvik výslovnosti.

5. Aktivity:

a) tzv. **Chňapačka:** Máme vystřiženy obrázky jednotlivých postav (**Příloha 1**). Utvoříme dvě družstva. Obrázky vyložíme na lavici, obrázkem vzhůru. K lavici přijde vždy zástupce každého družstva. Učitel na povel nazve jednu z postav a kdo z žáků dříve „chňapne“ po správném obrázku, získává bod pro své družstvo. Každé dvojici dopřejeme tři slova. Slova můžeme opakovat.

b) **Situační dramatizace:** Děti utvoří dvojice. Jeden z dvojice je žák, druhý paní ředitelka/pan ředitel, popř. jen spolužák. Postupně přichází k učiteli a opět přehrávají rozhovor z videa. Učitel však použije obrázky z předchozí aktivity, aby měnil svou identitu. Podle toho, jaký obrázek použije, musí jej „paní ředitelka/pan ředitel/spolužák“ správně představit žákovi/žákyni. Učitel opět upozorní na mužský a ženský rod („*tvoje paní učitelka / tvůj pan učitel*“). Špatnou deklinaci vokativu zatím jen opravíme, ale nijak nevysvětlujeme.

6. Práce s HO: Učitel ukáže zvětšený obrázek dvou spolužáků (**Příloha 2**) a předvede rozhovor mezi nimi (cv. 5). Poté se zeptá každého z žáků „*Jak se jmenuješ?*“ Žák odpoví celou větou. Dále se zeptá „*Do jaké chodíš třídy?*“ Žák odpoví, učitel případně opraví.

Dotační program MŠMT – Podpora integrace cizinců na území ČR v roce 2013

- cv. 6. Třídy:** Žáci samostatně vyplní tabulku, společná kontrola, nácvik výslovnosti.
- 7. Práce s videem:** „Kdo si vzpomene, do jaké třídy chodí Petra?“ Pro kontrolu pustíme video (viz cedulka na dveřích: 3. A).
- 8. Aktivita Kruh a míček:** Vždy jeden hodí míček a zeptá se „Jak se jmenuješ?“ Kdo míček chytí, odpoví „Jmenuju se...“ Hází dalšímu a ptá se... V druhém kole přidáme otázku „Do jaké chodíš třídy? Chodím do“
- 9. Číslovky (cv. 7):** Zopakujeme číslovky do 20 (žáci je většinou už znají) a doplníme tabulku s čísly. Přidáme fráze „Kolik je ti let? Je mi ... (let).“
- 10. Dialog:** Žáci ve dvojicích přehrají rozhovor dvou spolužáků (cv. 5) s vlastními informacemi.
- 11. Aktivita Kostka:** Každá dvojice má kostku. Každý z žáků hodí jednou a nahlas pak dvojice řekne součet, resp. celý příklad. Na tabuli zapisujeme body vítězným dvojicím.
- 12. Počítáme (cv. 8):** Třída společně projde matematickou slovní zásobu (plus, mínus, rovná se) a vypočítá příklady, při kontrole dbáme na čtení celého příkladu.
- 13. Závěrečný kruh na koberci:** Každý žák řekne tři věty o sobě („Jmenuju se... Chodím do.... Je mi.....“).

Zdroje:

Ilustrace Vendula Matějková

Příloha 1:



Příloha 2:



2. NEROZUMÍM, CO ZNAMENÁ ...?

1. Kdo to říká? Spoj repliku s obrázkem, pak repliky seřaď.

..... Najdi si to ve slovníku.

...1... Paní učitelko, já tomu nerozumím.

..... Nevím, co znamená slovo býložravec.

..... A čemu nerozumíš? Kde je problém?



2. Fráze:

Já tomu nerozumím.

Nevím, co to znamená.

Co to znamená?



Nevím, co znamená ...

Nevím, co znamená slovo ...

Co znamená slovo ...?

3. Sloveso NEROZUMĚT a NEVĚDĚT

(Nerozumím tomu.) (Nevím to.)

	NEROZUMĚT	NEVĚDĚT
JÁ	nerozumím	nevím
TY	nerozumíš	nevíš
ON/ONA	nerozumí	neví
MY	nerozumíme	nevíme
VY	nerozumíte	nevíte
ONI	nerozumí	neví

Doplň tvary slovesa NEROZUMĚT:

1. My tomu
2. Čemu (vy)?
3. Petr tomu
4. Já tomu
5. (Ty) tomu?

Doplň tvary slovesa NEVĚDĚT:

1. My to
2. Co (vy)?
3. Petr to
4. Já to
5. (Ty) to?

4. Abeceda. Napiš slova ke každému písmenu abecedy.

A, a	<i>autobus</i>	
B, b		
C, c		
Č, č		
D, d		
Ď, ď		
E, e		
F, f		
G, g		
H, h		
Ch, ch		
I, i		
J, j		
K, k		
L, l		
M, m		
N, n		
O, o		
P, p		
Q, q		
R, r		
Ř, ř		
S, s		
Š, š		
T, t		
Ť, ť		
U, u		
V, v		
W, w		
X, x		
Y, y		
Z, z		
Ž, ž		

2. Nerozumím, co znamená...? - PLÁN LEKCE

Cíl:

- Žák umí říct, že něčemu nerozumí.
- Žák umí českou abecedu, aby se dokázal zorientovat ve slovníku.
- Žák rozumí pojmům *písmeno, hláska, souhláska* (příp. *měkká, tvrdá, obojetná*), *samohláska*.

Fráze:

Žák aktivně používá:	Žák porozumí:
Já tomu nerozumím.	Čemu nerozumíš?
Nerozumím, co znamená ...	Kde je problém?
Nevím, co znamená ...	V čem je problém?
Nerozumím slovu ...	Najdi si to ve slovníku/tady.
Nemůžu to najít.	

Slovní zásoba:

Slovo, slovník, slovesa NEROZUMĚT, NEVĚDĚT, znamenat; slova z karet písmen

Dialog:

Anna: Paní učitelko, já tomu nerozumím.
Paní učitelka: A čemu nerozumíš? Kde je problém?
Anna: Nevím, co znamená slovo býložravec.
Paní učitelka: Najdi si to ve slovníku.

Gramatika:

přítomný čas sloves NEROZUMĚT, NEVĚDĚT

PLÁN LEKCE:

Legenda:

HO = handout/pracovní list cv. = cvičení KV = klíčový vizuál/gramatická tabulka

1. Práce s videem (2. Nerozumím, co znamená ...? / na webu 2A):

- žáci dostanou rozstříhané dialogy (**Příloha 1A/1B**) a mají za úkol je složit;
- učitel pustí video;
- žáci si kontrolují a upravují složené dialogy;
- učitel položí otázky „Co paní učitelka na konci poradí/řekne?“ + „Co ještě říká paní učitelka kromě *A čemu nerozumíš?*“;

e) podle potřeby lze pustit video ještě jednou

2. Trénink frází a výslovnosti:

a) učitel pustí video bez zvuku; repliky Anny dabují žáci (všichni najednou) a repliky učitelky dabuje učitel. Lze zopakovat víckrát;

b) dialog si zkusí každý žák s učitelem (už bez videa) - žák říká repliky Anny, učitel repliky učitelky. Lze přidat fráze *Nerozumím slovu...*, *Nevím, co znamená...*, *Nerozumím, co znamená...* příp. další variace.

c) učitel sebere rozstříhané dialogy

3. Práce s HO:

cv. 1 **Kdo to říká?** Žáci přiřadí repliky k obrázkům. Vedle frází napíše čísla podle toho, jak jdou fráze za sebou.

cv. 2 **Fráze:** Společně natrénujeme výslovnost jednotlivých frází.

cv. 3 **Sloveso NEROZUMĚT a NEVĚDĚT:** Žáci se seznámí s tvary sloves NEROZUMĚT a NEVĚDĚT (KV), vyplní cvičení. Učitel je upozorní na použití zájmena *to/tomu*.

4. **Práce se slovníkem:** Učitel přinese slovník nebo několik slovníků, kde si budou žáci moct najít slovo býložravec. Tato aktivita slouží jako dokončení tématu z videa a též jako motivace pro výuku abecedy.

5. **Abeceda** - z následujících aktivit si může učitel vybrat jakékoli množství podle toho, jak moc se chce procvičování abecedy věnovat.

- Žáci ve skupině skládají kartičky s písmeny podle abecedy (**Příloha 2**);
- Žáci tvoří z kartiček s písmeny skupiny - souhlásky (tvrdé, měkké, obojetné), samohlásky; může se odehrávat na lavici nebo učitel pro jednotlivé skupiny hlásek určí různá místa ve třídě a žáci tam jednotlivá písmena nosí;
- Žáci se řadí podle abecedy podle svých jmen;
- Každý žák si vezme jednu nebo více věcí z místnosti a společně vytvářejí z předmětů řadu podle abecedy;
- Soutěž: žáci se rozdělí na dva týmy, postaví se do dvou zástupů před tabuli a jejich úkol je zapsat na tabuli abecedu tak, že každý z týmu napíše jedno písmeno. Kdo napíše písmeno, zařadí se na konec zástupu (fronty), píše vždy ten, na kom je řada (je první ve frontě/zástupu), ostatní z týmu mu radí, ale nepišou. Hodnotí se rychlost i správnost - učitel může radit, že je potřeba něco opravit, ale v průběhu soutěže sám neopravuje.

6. **Aktivita Nerozumím:** Učitel dá na lavici slova z karet písmen (**Příloha 3**) a u sebe má vytisknuté „Karty písmen“:

http://www.inkluzivniskola.cz/sites/default/files/uploaded/karty_pismen_0.pdf.

Žáci si vyberou z lavice slovo, kterému nerozumí, a přijdou za učitelem a vedou dialog jako na videu:

žák: Paní učitelko, já tomu nerozumím.

učitel: A čemu nerozumíš?

žák: Nevím, co znamená slovo / Nerozumím slovu

učitel: Najdi si to tady / na kartě / ve slovníku.

(ukáže na karty písmen, které tady zastupují slovník)

Žák si najde kartu, zapíše si slovo a může si jít hledat další slovo, kterému nerozumí...

Ze situace vyplynou i fráze - *Já to nevidím. Nemůžu to najít. / Já to nemůžu najít. Můžete mi to ukázat?*

7. Práce s HO: cv. 4 Abeceda: Žáci si již v průběhu **aktivity 6** zapisují slova do tabulky v HO a jejich další úkol je ke každému písmenu si doplnit slovo, které tím písmenem začíná, popř. jej obsahuje. Můžeme žáky nabádat, aby si vedle slov psali překlad mateřským jazykem. **Cíl:** obohacení slovní zásoby, vyhledávání ve slovníkových kartách písmen, trénink psaní, učitel také získává přehled o individuální slovní zásobě jednotlivých žáků.

8. Závěr: Každý žák řekne tři nová slova, která si zapamatoval.

Zdroje:

Ilustrace Vendula Matějková

http://www.inkluzivniskola.cz/sites/default/files/uploaded/karty_pismen_0.pdf

Příloha 1A: DIALOG K ROZSTŘÍHÁNÍ - repliky

Žáci skládají před tím, než uvidí video. Po zhlédnutí upraví/zkontrolují. Odpoví na otázku „Co paní učitelka na konci poradí/řekne?“ + „Co ještě říká paní učitelka kromě *A čemu nerozumíš?*“

Lze skládat i po zhlédnutí videa.

Paní učitelko, já tomu nerozumím.

A čemu nerozumíš? Kde je problém?

Nevím, co znamená slovo býložravec.

Paní učitelko, já tomu nerozumím.

A čemu nerozumíš? Kde je problém?

Nevím, co znamená slovo býložravec.

Paní učitelko, já tomu nerozumím.

A čemu nerozumíš? Kde je problém?

Nevím, co znamená slovo býložravec.

Paní učitelko, já tomu nerozumím.

A čemu nerozumíš? Kde je problém?

Nevím, co znamená slovo býložravec.

Paní učitelko, já tomu nerozumím.

A čemu nerozumíš? Kde je problém?

Nevím, co znamená slovo býložravec.

Příloha 1B: DIALOG K ROZSTŘÍHÁNÍ - slova

Žáci skládají před tím, než uvidí video. Po zhlédnutí upraví/zkontrolují. Odpoví na otázku „Co paní učitelka na konci poradí/řekne?“ + „Co ještě říká paní učitelka kromě *A čemu nerozumíš?*“

Lze skládat i po zhlédnutí videa.

Paní	učitelko	já
tomu	nerozumím.	A čemu
nerozumíš?	Nevím	co
znamená	slovo	býložravec.

Paní	učitelko	já
tomu	nerozumím.	A čemu
nerozumíš?	Nevím	co
znamená	slovo	býložravec.

Paní	učitelko	já
tomu	nerozumím.	A čemu
nerozumíš?	Nevím	co
znamená	slovo	býložravec.

Paní	učitelko	já
tomu	nerozumím.	A čemu
nerozumíš?	Nevím	co
znamená	slovo	býložravec.

Příloha 2:

A	B	C
Č	D	Ď
E	F	G
H	CH	I

J

K

L

M

N

Ň

O

P

Q

R

Ř

S

š	t	ť
u	v	w
x	y	z
ž		

Příloha 3: SLOVA Z „KARET PÍSMEN“

BAGR	LISTY
COPY	MOUCHA
KLADIVO	NOSOROŽEC
ERB	OTAZNÍK
FÉN	ŘETĚZ
GALOŠE	STROM
HŘEBEN	TEPLOMĚR
CHALOUPKA	UMYVADLO
JEHNĚ	VELBLOUD
KOŠTĚ	XYLOFON

Učitel dá na lavici slova z karet písmen a u sebe má vytisknuté „Karty písmen“:

http://www.inkluzivniskola.cz/sites/default/files/uploaded/karty_pismen_0.pdf

Žáci si vyberou z lavice slovo, kterému nerozumí, a přijdou za učitelem a vedou dialog jako na videu:

žák: Paní učitelko, já tomu nerozumím.

učitel: A čemu nerozumíš?

žák: Nevím, co znamená slovo / Nerozumím slovu

učitel: Najdi si to tady / na kartě / ve slovníku.

(ukáže na karty písmen, které tady zastupují slovník)

Žák si najde kartu, zapíše si slovo a může si jít hledat další slovo, kterému nerozumí...

Ze situace vyplynou i fráze - *Já to nevidím. Nemůžu to najít. / Já to nemůžu najít.*

Můžete mi to ukázat?

3. SEZNÁMENÍ, PŘEDSTAVOVÁNÍ II. (PŘEDMĚTY)

1. Poslech. Dopln dialog/rozhovor.



Pan učitel: Já jsem pan učitel
a učím

Drahoš: Dobrý den,
Já Drahoš.

Pan učitel: mě.

2. Dialog 2. Dopln věty.



Těší mě.

Dobrý den,
Jmenuju se

3. Dobrý den! Ahoj! - 5. pád/vokativ.

To je pan učitel.



Dobrý den, pane učiteli!

To je paní učitelka.



Dobrý den, paní učitelko!

To je Petra.



Ahoj Petro!



To je ...		Dobrý den, ... / Ahoj ...
Petr <u>a</u> , učitel <u>ka</u>	A ➔	Ahoj Petr <u>o</u> ! Dobrý den, paní učitel <u>ko</u> !
Marie	E =	Ahoj Marie!
Ivan <u>a</u> , pan <u>a</u> doktor	r, d, t, n, b, m, p... +	Čau Ivan <u>e</u> ! Dobrý den, pane doktor <u>e</u> !
pan Nová <u>k</u>	h, ch, k, g +	Dobrý den, pane Nová <u>ku</u> !
Tomá <u>š</u> , učitel	ž, š, č, ř, c, j, tel... +	Nazdar Tomá <u>ši</u> ! Dobrý den, pane učitel <u>í</u> !
paní	Í =	Na shledanou, paní učitelko!

4. Z deníku

24. 9. 2014

Už tři týdny chodím do nové školy v České republice. Není to o moc jiné než u nás na Ukrajině. Předměty máme podobné - máme matematiku, češtinu, angličtinu, dějepis, zeměpis, tělocvik, výtvarku, hudebku, přírodopis, informatiku, fyziku a chemii. Nejvíc mě baví matematika a tělocvik - tam rozumím, co mám dělat. Když máme dějepis nebo zeměpis, tak skoro nerozumím. Někdy mi pomůže Marek, to je kluk, vedle kterého sedím. Nejlepší den je pátek, protože pak je víkend - sobota a neděle. Většinou jedeme s našima na výlet.



Vysvětli slova a slovní spojení:

deník předmět nejvíc mě baví pátek s našima
tři týdny dějepis skoro nerozumím víkend výlet

5. Předměty ve škole. Napiš, jaké předměty máš ve škole ty.

Ve škole máme

POZOR: 4. pád (akuzativ)
matematikaa A → U Máme matematiku.
chemiee E → I Máme chemii.

Spoj zkratky s předměty:

Čj		hudební výchova (hudebka)
M		svět práce (pracovní činnosti)
Vv	→	český jazyk (čeština)
Př		vlastivěda
Aj		matematika (matika)
Hv		informatika (počítače, výpočetka)
Čsp/Pč		přírodověda/prvouka
Vl		výtvarná výchova (výtvarka)
Inf/Ikt		tělesná výchova (tělocvik)
Tv		anglický jazyk (angličtina)

Od 6. do 9. třídy máme ještě tyto předměty:

F		chemie
D		výchova k občanství (občanka)
Z	→	dějepis
Př		fyzika
Ch		přírodopis
Vob		zeměpis

6. Dny v týdnu. Napiš dny v týdnu.

	1	2	3	4	5	6	7
CO?							
KDY?	v pondělí	v úterý	ve středu	ve čtvrtek	v pátek	v sobotu	v neděli

3. Představení, seznámení II. (předměty) - PLÁN LEKCE

Cíl:

- Žák správně osloví paní učitelku / pana učitele a spolužáky ve třídě a představí se jim.
- Žák pojmenuje předměty ve svém rozvrhu s použitím akuzativu.
- Žák pojmenuje jednotlivé dny v týdnu i ve spojení s předložkou *v/ve*.
- Žák pracuje se slovní zásobou textu.

Fráze:

<i>Žák aktivně používá:</i>	<i>Žák porozumí:</i>
Je tam ...? Dobrý den, paní učitelko/pane učiteli. Jmenuju se / Já se jmenuji Ahoj / Čau / Nazdar. Na shledanou. Ve škole máme.... Co znamená ...? To je Jaké předměty máš v/ve? V (pondělí, ...) máme (matematiku, ...).	Já jsem pan učitel/paní učitelka Učím Těší mě.

Slovní zásoba:

Předměty ve škole (český jazyk, vlastivěda, hudební výchova, svět práce/pracovní činnosti, matematika, informatika, přírodověda/přírodopis/prvouka, výtvarná výchova, tělesná výchova, anglický jazyk, chemie, výchova k občanství, dějepis, fyzika, přírodopis, zeměpis)

Dny v týdnu

Slovní zásoba textu (deník, předmět, nejvíc mě baví, s našima, tři týdny, skoro nerozumím, víkend, výlet)

Dialog:

Pan učitel: Dobrý den, já jsem pan učitel Novák a učím informatiku.

Žák: Dobrý den, pane učiteli, já se jmenuji Drahoš.

Pan učitel: Těší mě.

Gramatika:

vokativ/5. pád podstatných jmen (*Ahoj Petro!* *Dobrý den, paní učitelko.*)

akuzativ/4. pád podstatných jmen (*Máme matematiku a chemii.*)

PLÁN LEKCE:

Legenda:

HO = handout/pracovní list

cv. = cvičení

KV = klíčový vizuál/gramatická tabulka

1. Šibenice: _ _ _ _ _ _ _ _ _ _ Vybereme jeden školní předmět (např. matematika). Žáci hádají písmena a používají při tom větu „Je tam *Á*?”.

2. Práce s videem (3. Představení, seznámení II. / na webu 1B):

a) Učitel pustí video pro orientaci žáků v situaci.

b) Pustíme video podruhé. Učitel vyzve žáky k rekonstrukci dialogu mezi jednotlivými postavami.

c) Žáci doplňují dialog na HO (cv. 1).

d) Kontrola (napsání chybějících slov na tabuli, vysvětlení významu; upozorníme na způsob oslovení a na rozdíl v oslovení učitele a učitelky), následuje vyplnění dalšího rozhovoru (cv. 2).

3. Aktivita: Učitel přistoupí jednotlivě ke každému žákovi a předvede s ním stejný rozhovor jako na videu.

4. Práce s HO:

cv. 3 **Dobrý den! Ahoj!** – **5. pád/vokatív:** S oporou o HO upozorníme na změny jmen a dalších slov při oslovování. Promítneme tabulku z HO a společně doplníme prostřední sloupeček, jak se mění koncovky v 5. pádě. Učitel ještě může upozornit na psaní čárek v oslovení.

Aktivita: Každý z žáků řekne, jak se jmenuje, a všichni společně ho pozdraví.

cv. 4 **Z deníku:** Každý si pro sebe přečte potichu text. Necháme dostatek času. Společně pak vysvětlíme vybraná slova, čemuž věnujeme dostatek času (necháme dobrovolníky, aby si vybrali slovo, které znají, a to pak ostatním vysvětlili). Vyzýváme žáky, aby na slova utvářeli další věty. Nesprávnou gramatiku opravíme, ale nezdržujeme se jejím vysvětlováním.

5. Aktivita Brainstorming: Rozdělíme žáky do dvou skupin. Na tabuli napíšeme do kroužku pojem *předměty ve škole*. To samé si každá skupina opíše na prázdný papír. Poté mají skupiny 2 minuty na to, aby napsaly co nejvíce předmětů. Pak přichází k tabuli vždy jeden ze skupiny a napíše jeden z pojmů.

Následně žáci vyplní na HO cv. 5 **Předměty ve škole** a spojí zkratky s předměty. Při kontrole žáci používají fráze rozhovoru: „Co znamená *Čj*?” „To je český jazyk.”

6. Aktivita Pexeso (Příloha 1)

7. Dny v týdnu: Zopakujeme a napíšeme na tabuli dny v týdnu (necháme žáky, aby opět chodili jeden po druhém a dny napsali – ve správném pořadí). Poté necháme žáky vyplnit

na HO cv. 6. Učitel upozorní na změnu ve spojení s předložkou *v/ve* a společně se třídou natrénuje výslovnost.

8. Aktivita: Žáci vytvoří dvojice, každá dvojice má kostku. Na tabuli je napsaná otázka „*Jaké předměty máš v/ve*?” Jeden hází a podle toho, jaké hodí číslo, řekne den v týdnu a předměty, které v ten den má.

9. Závěr: Každý žák řekne, jaké předměty má následující den, a rozloučí se se spolužáky a paní učitelkou pomocí 5. pádu.

Aktivity navíc:

1. Můžeme více pracovat s textem z deníku. Sestavíme návodné otázky, na které si žáci sami odpoví a s jejichž oporou mohou psát souvislý vlastní text.

2. **Rozvrh** (pro případy kurzu mimo školní rok):

Žáci mohou doplňovat předměty, které by ve škole chtěli mít, pak může následovat aktivita s kostkami (č. 7), popř. hádání hovorových výrazů pro předměty.

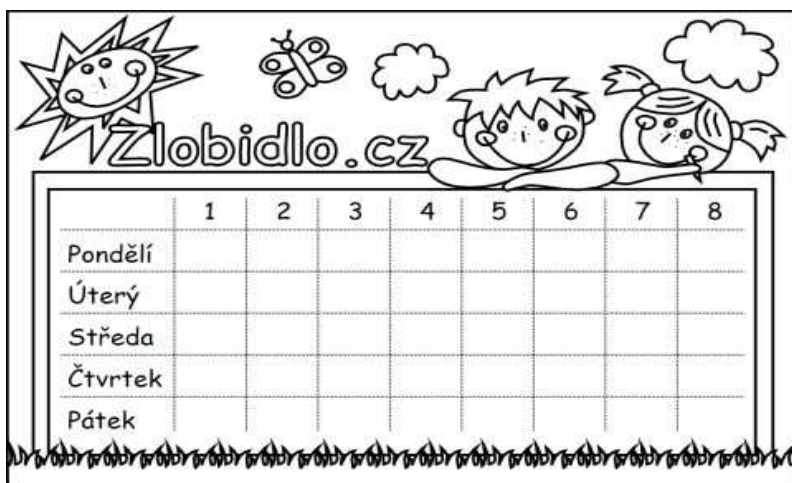

Co je to? ☺

čeják

máta

ájina

tělák

přírod'ák

hudebka

výtvarka

zemák.....

děják

občanka

Zdroje:

Ilustrace Vendula Matějková

www.zlobidlo.cz

<http://www.inkluzivniskola.cz/zdroje-inspirace/skola>

Příloha 1: Pexeso

	<p>MATEMATIKA</p>		<p>ZEMĚPIS</p>
	<p>CHEMIE</p>		<p>FYZIKA</p>
	<p>INFORMATIKA</p>		<p>VÝTVARNÁ VÝCHOVA</p>
	<p>HUDEBNÍ VÝCHOVA</p>		<p>TĚLESNÁ VÝCHOVA</p>
	<p>ČESKÝ JAZYK</p>		<p>ANGLICKÝ JAZYK</p>
	<p>PRVOUKA PŘÍRODOVĚDA PŘÍRODOPIŠ</p>		<p>DĚJEPIS</p>

4. NOVÝ ŽÁK VE TŘÍDĚ

1. **Poslech.** Zakroužkuj odpověď (ANO = je pravda, NE = není pravda).

- | | | |
|-------------------------------------|-----|----|
| a) Nový spolužák se jmenuje Martin. | ANO | NE |
| b) Nový spolužák je z Rakouska. | ANO | NE |
| c) Bude sedět ve druhé lavici. | ANO | NE |
| d) Bude sedět vedle Petra. | ANO | NE |



2. **Země/státy.** Doplň stát k vlajkám.

Čína	Rusko	Vietnam	Česká republika
Ukrajina	Mongolsko	Mexiko	Indie

1.	2.	3.	4.
5.	6.	7.	8.

3. **Poslech 2.** Doplň slova.

Pan učitel: To je váš nový spolužák.

Drahoš: Dobrý den, jmenuju se Drahoš a jsem

Pan učitel: Budeš sedět ve druhé lavici

Petra: Ahoj, já Petra.

Drahoš: Ahoj Petro, já Drahoš.

4. **Dialog.**



5. Jsem z ... - 2. pád/genitiv.

To je ...		Jsem z/ze ..., ... je hlavní město ...
Vietnam, Kypr, Nepál...	+	Jsem z Vietnam <u>u</u> , Kypr <u>u</u> , Nepál <u>u</u>
Egypt	+ A	Káhira je hlavní město Egypt <u>a</u>
Izrael	+ E	Izrae <u>le</u>
Čína, Ukrajina	A →	Čín <u>y</u> , Ukrajin <u>y</u>
Indie, Sýrie	E =	Indie <u>e</u> , Sýrie <u>e</u>
Rusko, Mongolsko	O →	Rusk <u>a</u> , Mongolsk <u>a</u>
(příd. jm.) Česká republika	Á →	České <u>e</u> republiky

6. Sloveso BÝT/NEBÝT

	BÝT	NEBÝT
JÁ	jsem	nejsem
TY	jsi	nejsi
ON/ONA/TO	je	NENÍ
MY	jsme	nejsme
VY	jste	nejste
ONI/ONY	jsou	nejsou

7. Odkud jsou? Napiš větu.

př. já - Česká republika = *já jsem z České republiky*

- on - Ukrajina =
- my - Slovensko =
- Marie - Francie =
- oni - Nepál =
- ty - Egypt =
- vy - Velká Británie =
- já - =

8. Spoj hlavní město a stát.

- | | | |
|---------------|---|--------------------|
| a) Moskva | → | 1) Slovensko |
| b) Praha | | 2) Velká Británie |
| c) Varšava | | 3) Německo |
| d) Vídeň | | 4) Francie |
| e) Berlín | | 5) Španělsko |
| f) Bratislava | | 6) Rusko |
| g) Londýn | | 7) Rakousko |
| h) Paříž | | 8) Česká republika |
| ch) Madrid | | 9) Polsko |

Moskva je hlavní město Ruska.
..... je hlavní město (2. pád)
Indie patří do Asie.

9. Přiřaď kontinenty.

Asie, Afrika, Evropa, Amerika, Austrálie

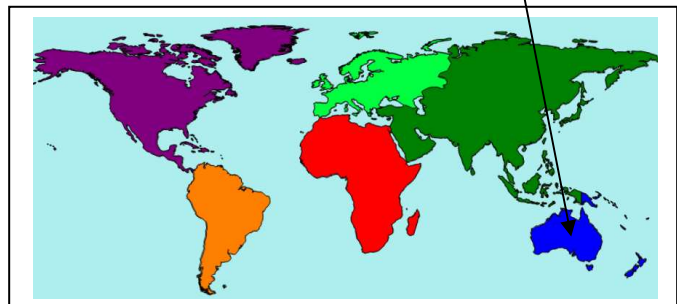

4. Nový žák ve třídě - PLÁN LEKCE

Cíl:

- Žák pojmenuje státy a kontinenty.
- Žák řekne, odkud je, aktivně používá 2. pád/ genitiv podstatných jmen.
- Žák se zeptá, odkud jsou ostatní a v otázkách rozlišuje vykání a tykání.
- Žák časuje sloveso BÝT.
- Žák přiřadí hlavní město k jednotlivým státům a státy ke kontinentům.

Fráze:

Žák aktivně používá:	Žák porozumí:
Odkud jsi?	Odkud jsi?
Odkud jste?	Odkud jste?
Jsem z/ze ...	Budeš sedět v/ve lavici vedle
Jsi z/ze ...?	
Jste z/ze...?	
Ano, jsem. x Ne, nejsem.	
Ahoj, já jsem	
Ahoj, já jsem	
... je hlavní město ...	
To je ...	
... patří do ...	

Slovní zásoba:

Země/státy světa (Česká republika, Čína, Egypt, Francie, Indie, Izrael, Kypr, Mexiko, Mongolsko, Nepál, Německo, Polsko, Rakousko, Rusko, Slovensko, Sýrie, Španělsko, Ukrajina, Velká Británie, Vietnam) Kontinenty (Afrika, Amerika, Asie, Austrálie, Evropa)
Hlavní města (Berlín, Bratislava, Londýn, Madrid, Moskva, Paříž, Praha, Varšava, Vídeň)
Sloveso BÝT/NEBÝT

Dialog:

Pan učitel: To je váš nový spolužák.
Drahoš: Dobrý den, jmenuju se Drahoš a jsem z Ruska.
Pan učitel: Budeš sedět ve druhé lavici vedle Petry.
Petra: Ahoj, já jsem Petra.
Drahoš: Ahoj Petro, já jsem Drahoš.

Gramatika:

přítomný čas slovesa BÝT/NEBÝT

genitiv/2. pád podstatných i přídavných jmen (*Jsem z České republiky.*)

PLÁN LEKCE:

Legenda:

HO = handout/pracovní list

cv. = cvičení

KV = klíčový vizuál/gramatická tabulka

- 1. Motivace:** Učitel se ptá žáků: „Odkud jsi/jste?“ a bez vysvětlování opravuje nesprávné tvary.
- 2. Práce s videem** (4. Nový žák ve třídě / na webu 1C):
 - a) Učitel pustí video pro orientaci žáků v situaci.
 - b) Žáci podle poslechu zaškrťávají pravdivé/nepravdivé odpovědi na HO (cv. 1). Učitel video pustí minimálně 2x, následuje společná kontrola, vysvětlení.
- 3. Práce s HO:**

cv. 2. **Země/ státy:** Žáci píšou názvy států k jednotlivým vlajkám. Pro lepší porozumění mohou používat atlas a státy vyhledávat, HO lze rovněž barevně promítnout na interaktivní tabuli, popř. vlajky barevně vytisknout či vybarvit.
- 4. Aktivita Moje země:** Žáci nakreslí na kartičku vlajku státu, odkud pocházejí.
- 5. Práce s videem:**
 - a) Na základě poslechu žáci doplňují slova do cv. 3. Kontrola (učitel, popř. žáci napíšou chybějící slova na tabuli) a vysvětlení frází.
 - b) Návěst výslovnosti: Učitel zastavuje video po jednotlivých replikách, žáci opakují.
 - c) Učitel zastavuje video a žáci doplňují následující slova dialogu.
- 6. Práce s HO:** Společně třída projde KV 2. pád/ genitiv podstatných jmen, učitel vysvětlí gramatiku s návěstí výslovnosti.
- 7. Aktivita:** Žáci se ptají ostatních na zemi původu, používají fráze „Odkud jsi?“ „Jsem z/ze....“
- 8. Práce s HO:** Učitel upozorní na vyznačená slova v KV časování slovesa BÝT (jsem, nejsem, jsi, jste), vysvětlí rozdíl v tykání a vykání.
- 9. Aktivita Hádanka:** Žáci dostanou vlajku (**Příloha 1**), neukazují ji ostatním, potom jeden žák předstoupí a ostatní se ho ptají: „Jsi z?“ a on podle vlajky odpovídá: „Ano, jsem.“ „Ne, nejsem.“
- 10. Pro starší a pokročilé žáky:** Projdeme společně celý KV slovesa BÝT, dle KV žáci vypracují cv. 7. V poslední větě žáci doplní vlastní stát. Kontrola.
- 11. Situační dramatizace:** Učitel přečte/zopakuje slovní zásobu pořadí lavic (první, druhá, třetí atd.), společně zopakují vokativ dle jmen dětí. Poté společně sehrají scénku (jako z videa), žák si jde sednout, kam ho učitel pošle („Budeš sedět v lavici vedle“).

12. Hlavní města (cv. 8): Žáci spojují hlavní města se státy, při společné kontrole používají frázi „*Moskva je hlavní město Ruska.*“

13. Kontinenty (cv. 9, Příloha 2): Žáci popíší jednotlivé kontinenty a pak přiřazují státy ke kontinentům, používají frázi „*Indie patří do Asie.*“

14. Závěr: Žáci řeknou, odkud jsou, jaké je hlavní město daného státu a do jakého kontinentu země patří.

Aktivitty navíc:

1. Lze využít interaktivní cvičení na slovní zásobu států, kontinentů, měst: <http://www.inkluzivniskola.cz/cestina-jazyk-komunikace/cr>
2. Žáci kreslí vlajku státu, ze kterého pocházejí, stát pojmenují, řeknou hlavní město a stát zařadí do kontinentu (viz **Příloha 3**).
3. Žáci seřazují kontinenty dle velikosti (*Největší je ..., potom je ..., nejmenší je ...*).

Příloha 1:

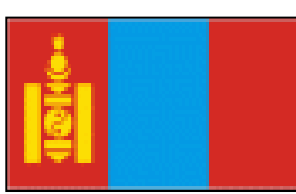
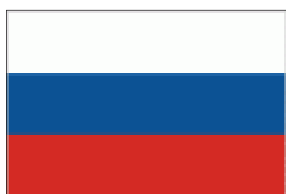
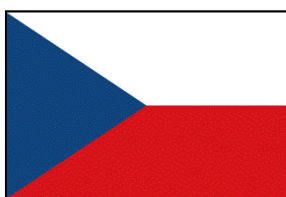

Zdroje:

<http://www.inkluzivniskola.cz/organizace-integrace-cizincu/informace-pro-rodice-jazykove-verze>

<http://www.inkluzivniskola.cz/cestina-jazyk-komunikace/cr>

Příloha 2:

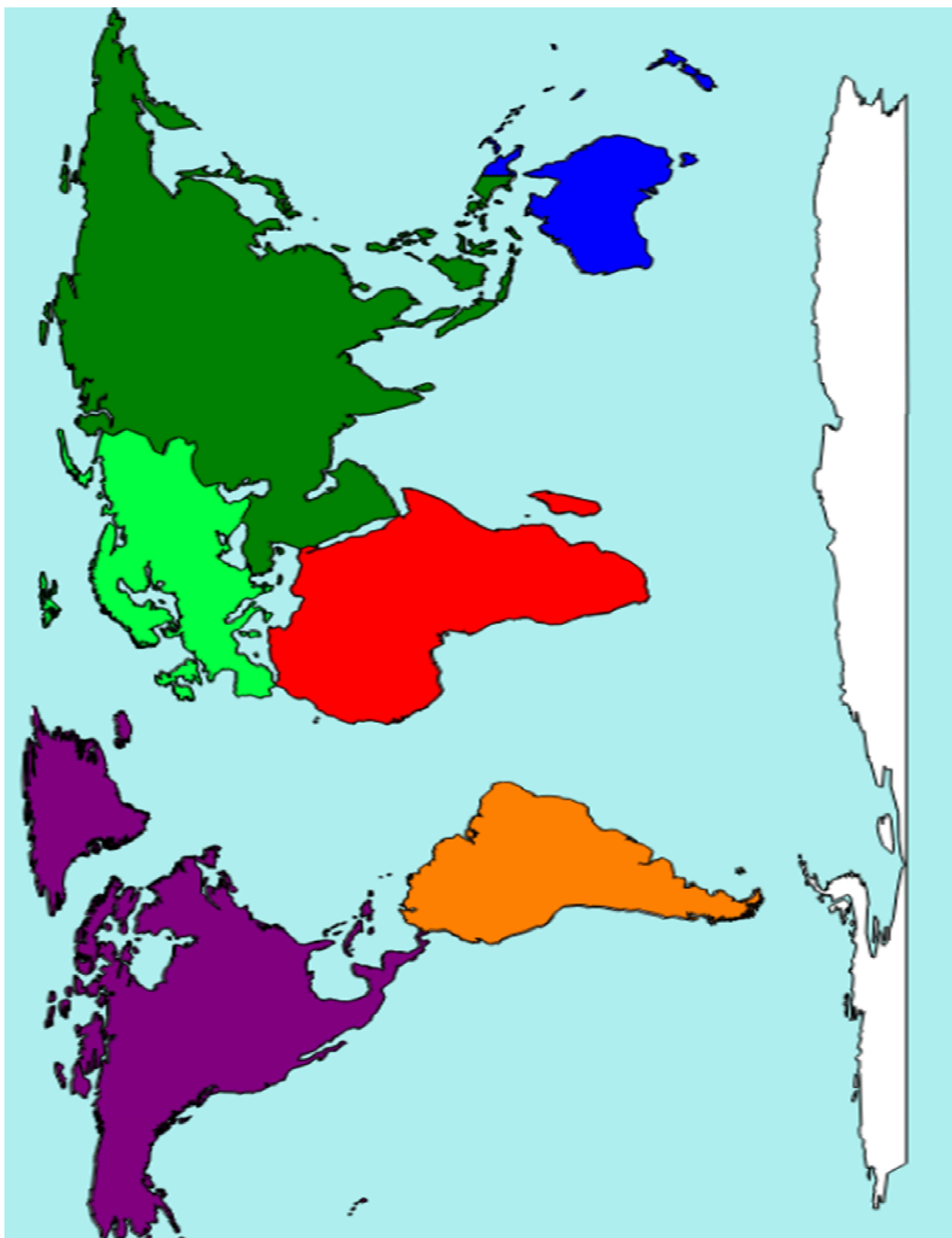

Dotační program MŠMT – Podpora integrace cizinců na území ČR v roce 2013

Příloha 3

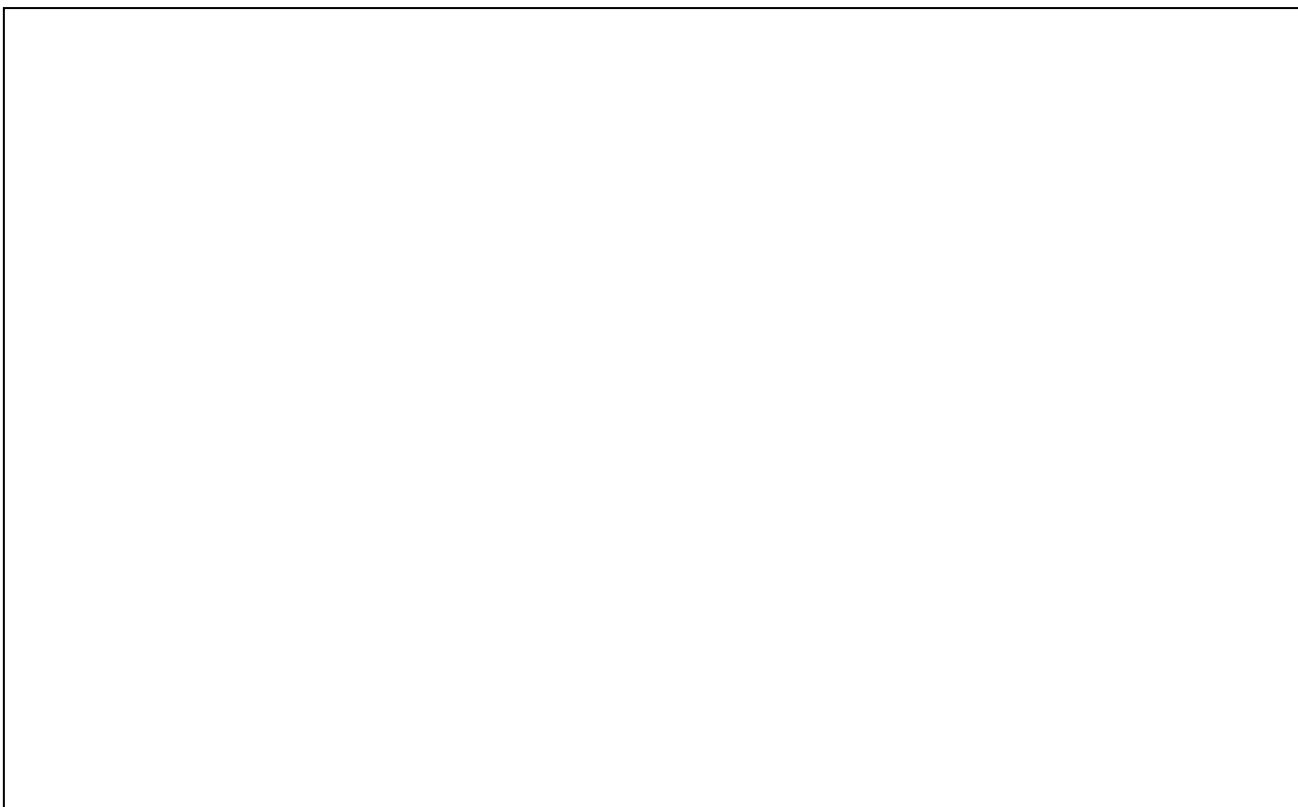

To je

..... je hlavní město

..... patří do

5. NEMÁM (POMŮCKY)

1. Osmisměrka. Najdi 24 slov.

L	S	V	O	K	T	Í	Ž	U	R	K	Č	D	E
F	E	G	K	H	P	U	Č	E	B	N	I	C	E
CH	F	P	N	I	E	P	A	S	T	E	L	K	Y
S	E	Š	I	T	N	P	X	G	U	M	A	Š	T
O	K	V	H	D	Á	E	N	Ů	Ž	K	Y	A	R
Ř	Í	O	A	Ň	L	R	O	P	K	Q	R	K	O
E	N	D	S	Ú	K	O	H	Š	A	Y	T	Č	J
Z	V	O	U	F	I	X	A	K	Z	K	Ž	A	Ú
Á	O	V	A	CH	L	K	S	B	C	V	Č	L	H
V	L	K	Ď	B	E	I	G	F	H	Ů	K	U	E
Á	S	Y	J	L	P	A	P	Í	R	Z	Ř	K	L
T	M	E	N	O	Ť	Š	T	Ě	T	E	C	L	N
K	P	K	R	K	A	K	Š	A	T	Ř	Q	A	Í
O	U	P	R	A	V	Í	T	K	O	P	A	K	K

2. Křížovka. Napiš slova do křížovky. Tajenka je

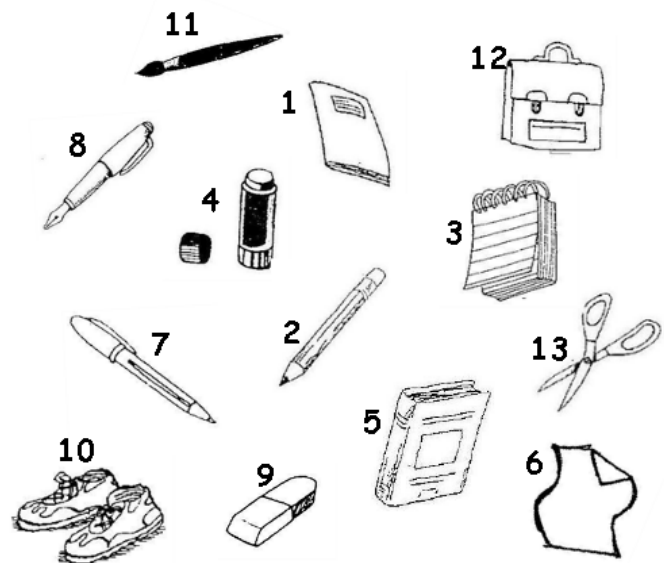
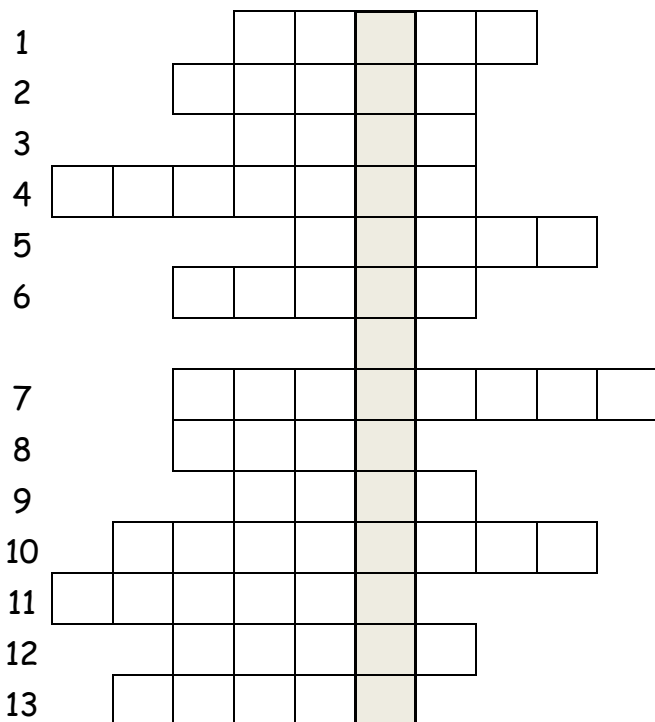

3. Rody podstatných jmen:

- souhláska (k, r, t, c, l, s, ...) TEN	-a, -e TA	-o TO	-y TY
---	---------------------	-----------------	-----------------

Doplň slova do tabulky podle rodů:

Jednotné číslo			Množné číslo
Mužský rod neživotný	Ženský rod	Střední rod	Mužský, ženský, střední rod
TEN	TA	TO	TY
sešit	tužka	pravítko	nůžky

4. Instrukce. Spoj repliky s obrázkem.

- | | |
|--------------------------|----------------------|
| 1. Otevřete si sešit. | 2. Zavřete si sešit. |
| 3. Dívej se k sousedovi. | 4. Vezměte si sešit. |

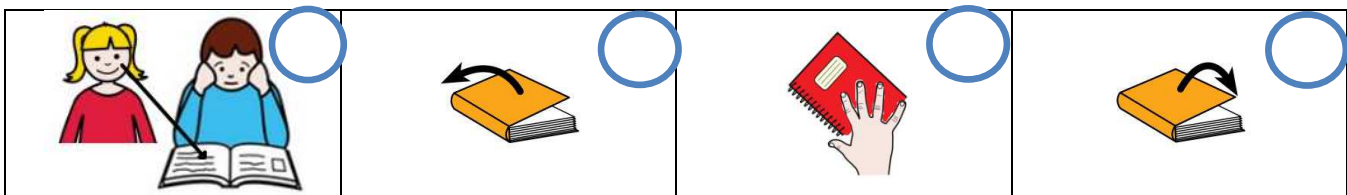

5. Poslech.







Paní učitelka: Tak, otevřete si pracovní sešit na straně 17.



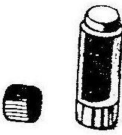

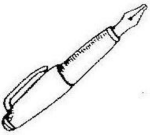

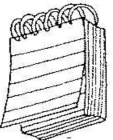
Žák: Paní učitelko, **já ten sešit nemám.**

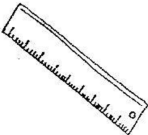
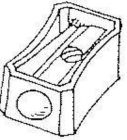
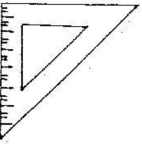
Paní učitelka: Tak se dívej k sousedovi.

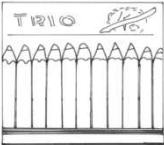
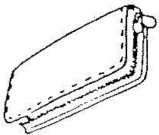
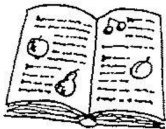
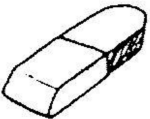

Kdo je tvůj soused? Jak se jmenuje?

	KNIHA kniha			LEPIDLO lepidlo	
	SEŠIT sešit			PROPISKA propiska	
	PERO pero			PAPÍR papír	
	TUŽKA tužka			BLOK blok	
	NŮŽKY nůžky			PRAVÍTKO pravítko	
	OŘEZÁVÁTKO ořezávátko			TROJÚHELNÍK trojúhelník	

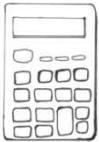
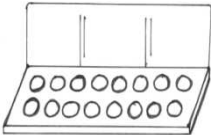
	FIXA fixa			PASTELKY pastelky	
	PENÁL penál			UČEBNICE učebnice	
	GUMA guma			SLOVNÍK slovník	
	KRUŽÍTKO kružítko			PŘEZŮVKY přezůvky	
	TAŠKA taška			ŠTĚTEC štětec	
	KALKULAČKA kalkulačka			VODOVKY vodovky	

5. Pomůcky - PLÁN LEKCE

Cíl:

- Žák pojmenuje školní pomůcky (minimálně ze Slovníčku).
- Žák rozumí, co je gramatický rod, a slova rozděluje podle rodu.
- Žák umí říct, kterou pomůcku nemá.
- Žák se umí zachovat podle pokynů učitele.

Fráze:

<i>Žák aktivně používá:</i>	<i>Žák porozumí:</i>
To je ...	Otevřete si...
Já ten ... nemám.	Zavřete...
Já to ... nemám.	Vezměte si...
Já ty ... nemám.	Dívej se k sousedovi.
(Já tu ... nemám.)	
Nemám ...	

Slovní zásoba:

Školní pomůcky (blok, fixa, guma, kalkulačka, kniha, kružítko, lepidlo, nůžky, ořezávátko, papír, pastelky, penál, pero, pravítko, propiska, přezůvky, sešit, slovník, štětec, taška, trojúhelník, tužka, učebnice, vodovky)

Instrukce

Dialog:

Paní učitelka: Tak, otevřete si pracovní sešit na straně 17.

Žák: Paní učitelko, já ten sešit nemám.

Paní učitelka: Tak se dívej k sousedovi.

Gramatika:

ukazovací zájmena TEN, TA, TO, TY

PLÁN LEKCE:

Legenda:

HO = handout/pracovní list

cv. = cvičení

KV = klíčový vizuál/gramatická tabulka

1. Slovníček:

a) Učitel rozdá žákům slovníček (z „pomůcek“). Obrázky a slova (Příloha 2) ze slovníčku si může učitel rozstříhat a používat k aktivitám v hodině místo reálných předmětů.

b) Trénink slovní zásoby a výslovnosti - učitel s žáky projde slovníček a sborově trénují výslovnost. Učitel potom ukazuje jednotlivé pomůcky (předměty nebo obrázky) a žáci nahlas říkají, co to je (sborově i jednotlivě).

c) Žáci si do prázdného sloupce do slovníčku přepisují psacím písmem (popř. písmem Comenia Script) název pomůcky - fixují si tak slovo, jeho psanou formu a trénují psaní.

2. **Práce s HO:** Žáci zaškrtávají osmisměrku (cv. 1) a vyplňují křížovku (cv. 2) - lze zařadit i na konec hodiny.

3. **Aktivity:** Slovní zásobu lze fixovat tím, že s pomůckami můžeme hrát:

- **Kimovu hru:** žáci si mají zapamatovat co nejvíc předmětů, které jsou na hromadě, a ty pak učitel zakryje. Žáci mají napsat/říct, co si pamatují;
- **Poznávací hru:** předměty jsou přikryté velkým šátkem nebo v krabici, do které se žáci nesmí dívat, postupně si každý žák ohmatá jednu věc a řekne, co si myslí, že by to mohlo být a potom ji vytáhne. Nakonec si všichni nahlas pojmenují všechny pomůcky;
- **Chňapačku** (lze hrát s předměty nebo s obrázky) - pomůcky jsou na stole, kolem něho všichni žáci (při větším počtu žáků lze mít víc hnízd/skupin, učitel nebo žáci říkají pomůcku a úkolem je ji co nejrychleji „chňapnout“);
- **Pexeso** (Příloha 1).

4. **Práce s HO (cv. 3):** Učitel vysvětlí tabulku s rody podstatných jmen (zjednodušeno pouze na školní pomůcky ze Slovníčku).

5. **Aktivita:** Žáci dostanou nastříhaná slova (**Příloha 2**) a rozdělují je do 4 skupin podle rodu, kontrola probíhá individuálně a nakonec s celou třídou.

6. **Práce s HO:** Žáci doplňují do tabulky slova ze svých Slovníčků.

7. **Aktivita:** Učitel vytvoří ve třídě 4 hnízda tím, že rozmístí papíry TEN, TA, TO, TY. Pokud je žáků hodně může být každé dvakrát. Žáci si vezmou předměty (např. každý minimálně 3 nebo každý co nejvíc) a musí je položit do správné skupiny podle rodu.

8. **Práce s videem** (5. Nemám (pomůcky) / na webu 3A):

a) Učitel položí před puštěním videa otázku: „Co žák nemá?“

b) Učitel pustí video, žáci odpoví na otázku.

c) Učitel pustí video ještě jednou.

9. **Práce s HO:**

cv. 4. **Instrukce:** Žáci spojí repliky s obrázky. Učitel zkontroluje a potom říká pokyny a všichni žáci se podle toho zachovávají, např. „Otevřete si knihu. Všichni žáci otevřou knihu. Dívejte se k sousedovi. Všichni se podívají k sousedovi...“

10. **Aktivita:** Všichni žáci si před sebe dají několik školních pomůcek. Učitel řekne nějakou pomůcku, kdo ji má před sebou, zvedne ji nad hlavu, kdo ji nemá, řekne „já ten

... *nemám*". Učitel používá pouze slova mužského a středního rodu. Není proto dobré, aby místo učitele říkali pomůcky žáci. Je lepší vyhnout se akuzativu ženského rodu. Žáci mohou mít i předem za úkol dát si před sebe pouze věci mužského a středního rodu.

11. Závěr: Žáci dostanou nastříhané kartičky slabik (**Příloha 1**) a složí co nejvíc slov a ty pak přečtou. Lze taky použít některou hru s pomůckami (viz výše) nebo mohou žáci říct, co je u nich na lavici (pozor: ne co mají na lavici...).

Zdroje:

Ilustrace Alexandra Khodlová a Lenka Kejhová

<http://www.inkluzivniskola.cz/cestina-jazyk-komunikace/pomucky>

http://www.catedu.es/arasaac/pictogramas_color.php

Příloha 1:

KNI	SE	PE	TUŽ	PAS	NŮŽ	LE	TAŠ
PRO	PA	PRA	TROJ	GU	FI	PŘE	U
SLOV	KRU	HA	ŠIT	RO	KA	TEL	KY
PID	KA	PIS	PÍR	VÍT	Ú	MA	XA
ZŮV	ČEB	NÍK	ŽÍT	KY	LO	KA	KO
HEL	KY	NI	KO	PE	CE	NÁL	

KNI	SE	PE	TUŽ	PAS	NŮŽ	LE	TAŠ
PRO	PA	PRA	TROJ	GU	FI	PŘE	U
SLOV	KRU	HA	ŠIT	RO	KA	TEL	KY
PID	KA	PIS	PÍR	VÍT	Ú	MA	XA
ZŮV	ČEB	NÍK	ŽÍT	KY	LO	KA	KO
HEL	KY	NI	KO	PE	CE	NÁL	

Příloha 2:

	KNIHA kniha		LEPIDLO lepidlo
	SEŠIT sešit		PROPISKA propiska
	PERO pero		PAPÍR papír
	TUŽKA tužka		BLOK blok
	NŮŽKY nůžky		PRAVÍTKO pravítko
	OŘEZÁVÁTKO ořezávátko		TROJÚHELNÍK trojúhelník

	FIXA fixa		PASTELKY pastelky
	PENÁL penál		UČEBNICE učebnice
	GUMA guma		SLOVNÍK slovník
	KRUŽÍTKO kružítko		PŘEZŮVKY přezůvky
	TAŠKA taška		ŠTĚTEC štětec
	KALKULAČKA kalkulačka		VODOVKY vodovky

6. ORIENTACE VE ŠKOLE

1. Místnosti ve škole. Doplň slova na obrázku.

2. PATRO
(druhé patro)

1. PATRO
(první patro)

PŘÍZEMÍ

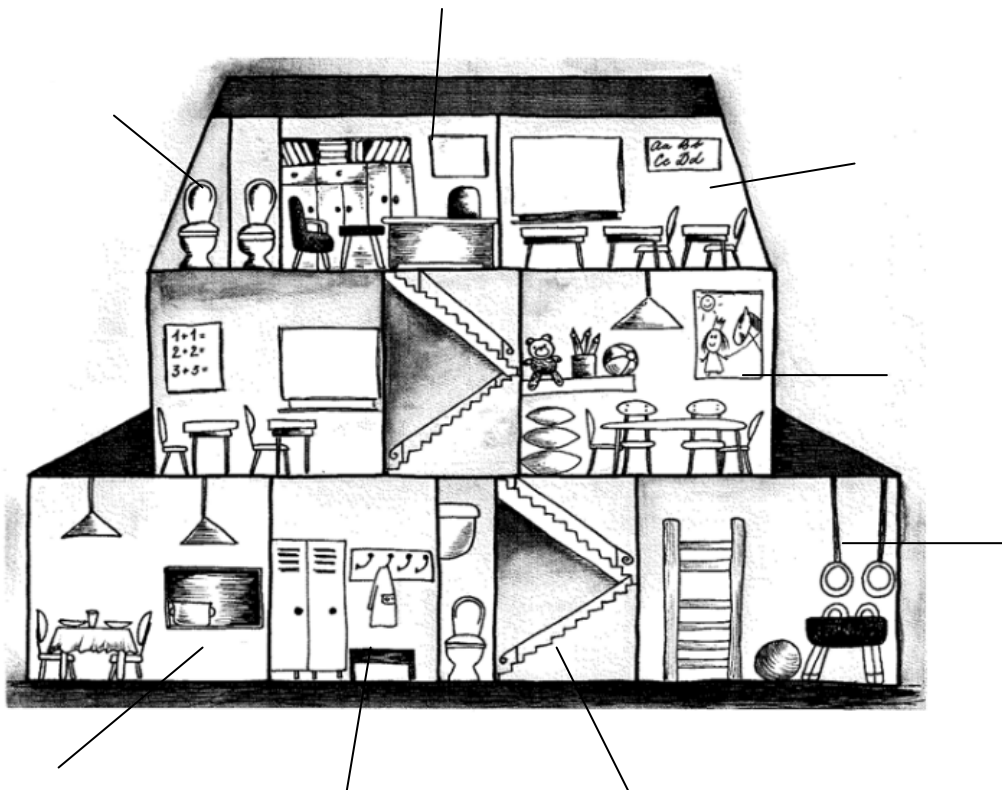

2. Inzerát

Čeština pro cizince, matematika
dějepis, přírodopis a další

Nestíháte ve škole?

Potřebujete **DOUČOVÁNÍ?**

Kdy: úterý, 15.00 - 17.00

Kde: ZŠ Komenského, Praha 5

Doučování je **ZDARMA.**

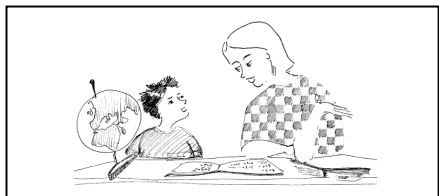

Přiřaď k větám slova z inzerátu.

1. Chodím po škole na dvě hodiny sám za paní učitelkou, aby mi pomohla s předměty.

.....

2. Čeština není můj první jazyk. Musím chodit na kurz.

.....

3. Výuka je na základní škole Komenského.

.....

4. Za doučování nic neplatím.

.....

5. Odpoledne od tří do pěti chodím na doučování.

.....

6. Ve škole je moc rychlé tempo a já nerozumím dobře česky.

.....

Dotační program MŠMT – Podpora integrace cizinců na území ČR v roce 2013

3. Poslech. Doplň dialog/rozhovor.

Drahoš: Dobrý den. Mám, kam mám jít.

Paní učitelka: To bude asi v jazykovce, tedy v jazykové učebně.

Drahoš: A

Paní učitelka: O patro níž, první dveře

Drahoš: Aha,



4. Kde to je?

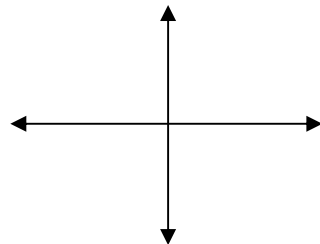

NAHOŘE
VLEVO UPROSTŘED VPRAVO
DOLE

Odpovídejte:

Kde je okno? Kdo jsou dveře? Kde je tabule? Kde je židle? Kde je světlo? ...

5. Plánek školy. Napiš místnosti do plánu školy.

Kde je jídelna?
Jídelna je v přízemí vlevo.

2. patro				
1. patro				<i>třída</i>
Přízemí	<i>jídelna</i>			

Kde je třída?
Třída je v prvním patře vpravo.
..... je ve druhém patře
..... je ve třetím patře
..... je ve čtvrtém patře
..... je v pátém patře
..... je v šestém patře

Kde to je?

o patro níž ↓

o patro výš ↑

nebo

KAM MÁM JÍT?

Jdi DOLEVA

NAHORU

ROVNĚ

DOPRAVA

Kde to je?

DOLE

Jděte o patro níž/výš.

Jděte do prvního (druhého, třetího...) patra.



6. Orientace ve škole - PLÁN LEKCE

Cíl:

- Žák pojmenuje místnosti ve škole.
- Žák se dokáže zeptat, pokud něco ve škole hledá.
- Žák dokáže odpovědět, pokud je tázán na cestu v rámci budovy školy (pojmenuje směr, patro).

Fráze:

<i>Žák aktivně používá:</i>	<i>Žák porozumí:</i>
To je ... Mám doučování. Nevím. Kde to je? Kam mám jít? Kde je ...?	O patro výš/níž.

Slovní zásoba:

Místnosti ve škole (třída/učebna, chodba/schody, šatna, ředitelna, jídelna, záchod/WC/toaleta, družina, tělocvična)

Směry (vlevo, vpravo, nahoře, dole, uprostřed / doleva, doprava, nahoru, dolů, rovně; patro, níž, výš, kde)

Slovní zásoba inzerátu (čeština pro cizince, nestíhat, doučování, kdy, zdarma)

Dialog:

Drahoš: Dobrý den. Mám doučování. Nevím, kam mám jít.

Paní učitelka: To bude asi v jazykovce, tedy v jazykové učebně.

Drahoš: A kde to je?

Paní učitelka: O patro níž, první dveře vlevo.

Drahoš: Aha, děkuji.

Gramatika:

lokál (Třída je v prvním patře vlevo.) - KDE?

genitiv (doleva, doprava) - KAM?

rozkazovací způsob sloves JÍT

PLÁN LEKCE:

Legenda:

HO = handout/pracovní list

cv. = cvičení

KV = klíčový vizuál/gramatická tabulka

1. Motivace - Místnosti ve škole: Rozdělíme žáky do skupin (po 2 - 3). Každá skupinka dostane jeden obrázek s místností ve škole (**Příloha 1**). Pantomimicky předvedou ostatním, co je to za místnost (tedy, co se v ní obvykle dělá), a ostatní hádají - učitel (nebo pokročilý žák) zapisuje na tabuli. U pojmu *třída* zdůrazníme i možnost jiného označení - *učebna*.

2. Práce s HO:

cv. 1 **Místnosti ve škole:** Žáci (podle tabule) popíší obrázek.

cv. 2 **Inzerát:** Máme k dispozici noviny, ve kterých je stránka plná inzerátů. Ukážeme žákům, aby pochopili význam slova. Zaměříme se na inzerát na HO a společně si vysvětlíme jeho smysl (slovní zásoba: čeština pro cizince, nestíhat, doučování, kdy, kde, zdarma). Pomůže nám cvičení vedle inzerátu.

3. Práce s videem (6. Orientace ve škole / na webu 4A):

a) Učitel pustí video pro orientaci žáků v situaci bez zadání úkolu.

b) Učitel pustí video podruhé, žáci vyplňují cv. 3 na HO.

c) Kontrola (chybějící slova učitel, popř. žáci napíší při kontrole na tabuli, učitel následně vysvětluje význam a společně procvičí výslovnost).

4. Práce s HO:

cv. 5 **Kde to je?:** Zaměříme se na otázku „*Kde to je?*“ a na odpověď na ni, předvedeme slovní zásobu (směry).

5. Aktivita Míček: Učitel se ptá, kde je něco ve třídě (viz cv. 4). Komu hodí míček, ten odpoví a zároveň si vybere jiného spolužáka, kterému hodí míček s podobnou otázkou: „*Kde je ...?*“

6. Práce s HO:

cv. 5 **Plánek školy:** Necháme žáky nakreslit plánek školy, žáci vpisují do tabulky názvy místností (ideálně těch, které se učili na začátku). Možná i vypustit žáky do školy, aby plánek vyplnili podle skutečnosti. Pak se ve dvojicích vzájemně vyptávají „*Kde je...?*“ a každý odpovídá podle svého plánu. Měli by spojit do jedné odpovědi patro + směr (př. *Třída je v prvním patře vpravo.*).

7. Práce s videem: Učitel pustí video a předem se zeptá „*Kde je jazyková učebna (jazykovka)?*“ Poté vysvětlí, co je o patro níž/výš (využijeme plánek).

8. Práce s HO: Učitel vysvětlí rozkazovací způsob slovesa JÍT (jdi, jděte) a upozorní na změny ve tvarech směrů, které následují (viz HO).

9. Závěrečné procvičení:

a) Nakreslíme na tabuli plánek obchodního centra (několik pater, obchody, jídelny, kino... ať si žáci sami vymyslí). Ve dvojicích se žáci ptají na cestu a odpovídají.

b) Křížovka (Příloha 2)

c) Slovníček

Zdroje:

Ilustrace Vendula Matějková

Škodová, S.: Domino. Český jazyk pro malé cizince 1. Wolters Kluwer ČR, a. s. 2010, s. 11.

http://www.onlineomalovanky.cz/Omalov%C3%A1nky-n%C4%9Bkolik-pracovn%C3%ADch-m%C3%ADst_3.html

Piktogramy: Sergio Palao, ARASAAC (<http://catedu.es/arasaac>), licence: CC (BY-NC-SA)

Příloha 1: Místnosti ve škole

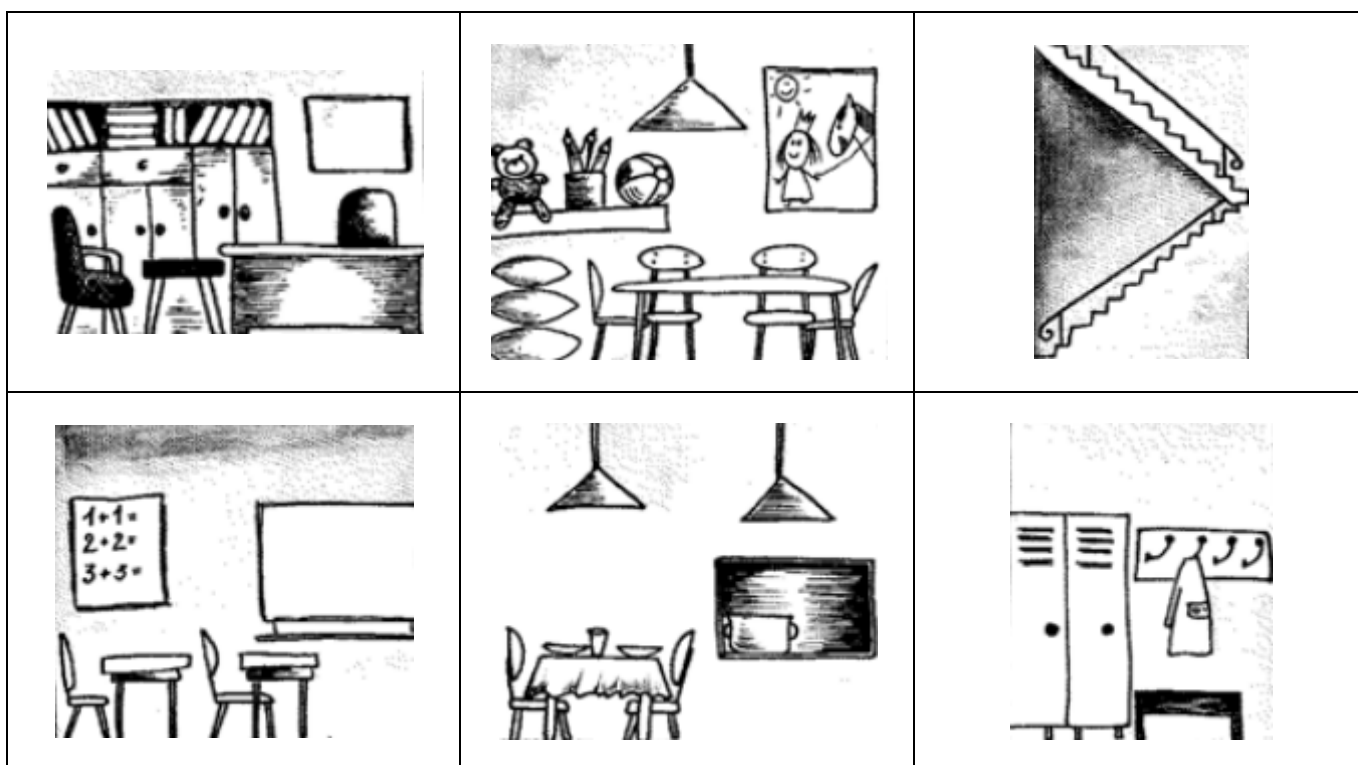

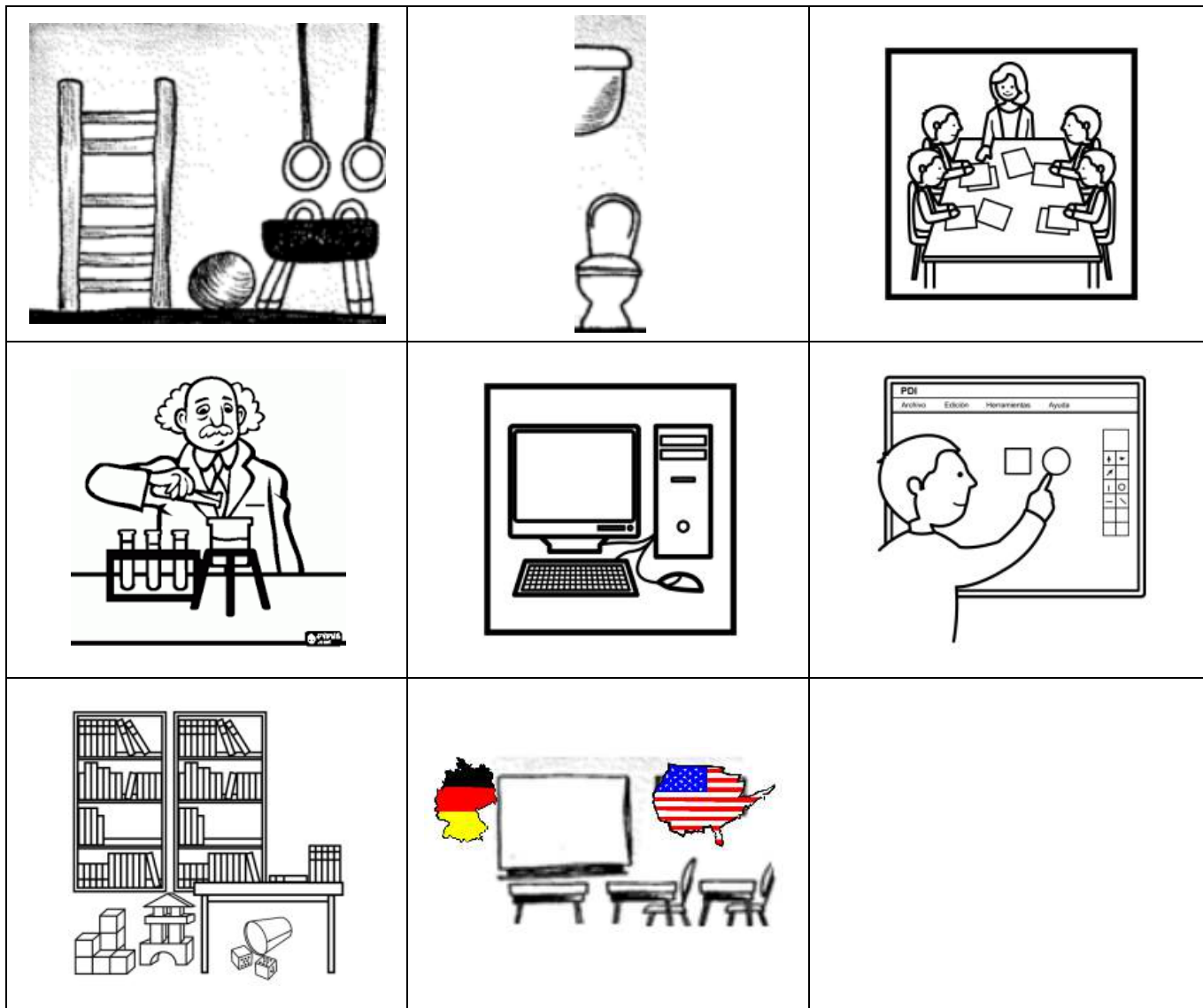

Příloha 2

Křížovka - místnosti ve škole:

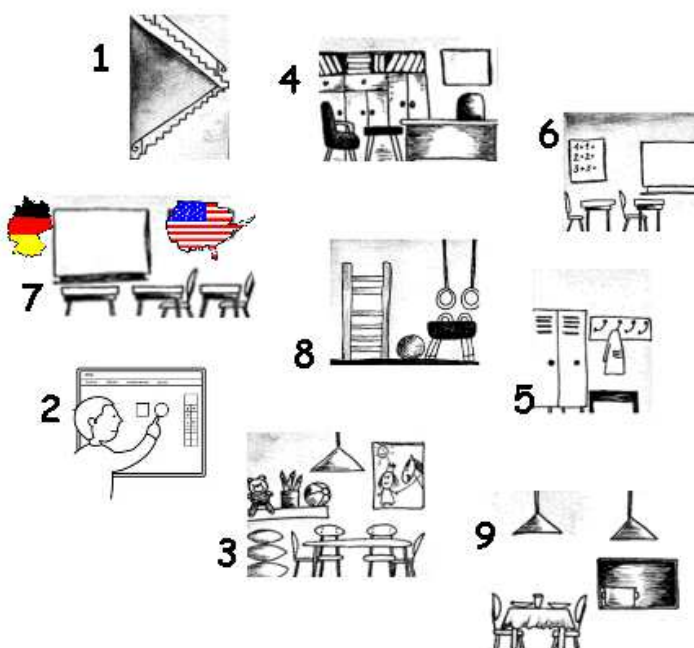
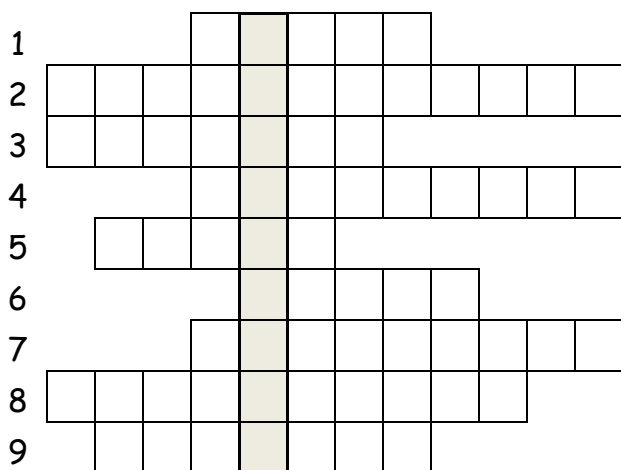

Dotační program MŠMT – Podpora integrace cizinců na území ČR v roce 2013

	ŘEDITELNA ředitelna			DRUŽINA družina	
	KNIHOVNA knihovna			TŘÍDA třída	
	JÍDELNA jídělna			ŠATNA šatna	
	TĚLOCVIČNA tělocvična			JAZYKOVÁ UČEBNA jazykovka	
	SBOROVNA sborovna			POČÍTAČOVÁ UČEBNA počítačovka	
	LABORATOŘ laboratoř			INTERAKTIVNÍ UČEBNA interaktivka	

Dotáční program MŠMT – Podpora integrace cizinců na území ČR v roce 2013

7. Omluva

1. Omlouvám se... Napiš omluvy.

Omlouvám se, nemám (přezůvky).
Omlouvám se, že jdu pozdě.

Omlouvám se, nerozuměl jsem.
Omlouvám se, zapomněl jsem (knihu).

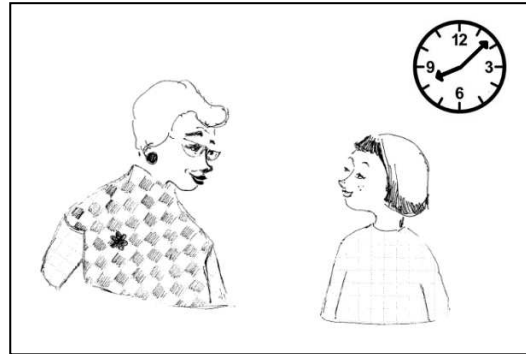
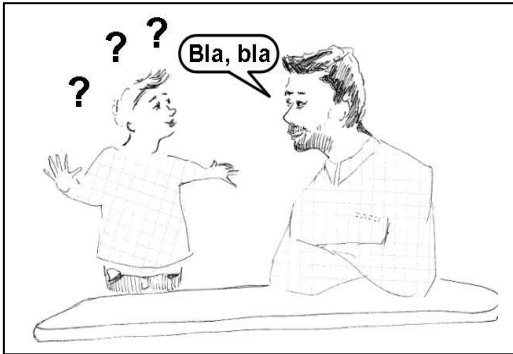

Omlouvám se,

.....

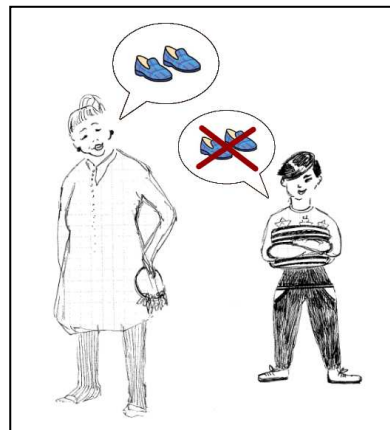
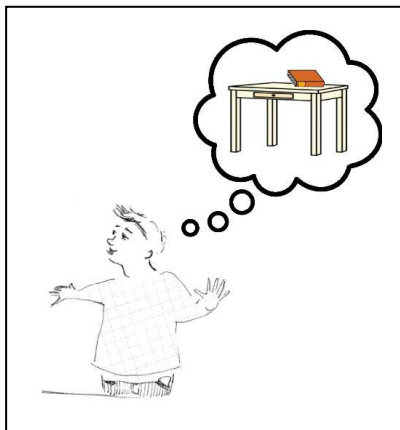

.....

.....

2. Poslech. Napiš, co David a Katka zapomněli.

Zapomněl jsem

.....
.....



Zapomněla jsem

.....
.....



3. Dialog.

Paní učitelka: Dobrý den, posad' te se.

Máte všichni pomůcky a domácí úkol...?

Ano, Davide?

David: Omlouvám se, paní učitelko, zapomněl jsem si sešit.

Katka: Omlouvám se, paní učitelko, zapomněla jsem domácí úkol.

Paní učitelka: Přineste mi žákovskou knížku.

Martin: Omlouvám se, že jdu pozdě, zaspal jsem.

Paní učitelka: No dobře, píšu pozdní příchod, posad' se.



4. Zapomněl/a jsem... - 4. pád/akuzativ.

To je ...		Zapomněl/a jsem..., Nemám...
kniha	A ➔	knihu
učebnice	E ➔	učebnici
(příd. jm.) žákovská knížka	Á ➔	žákovskou knížku

5. Co David a Katka zapomněli?

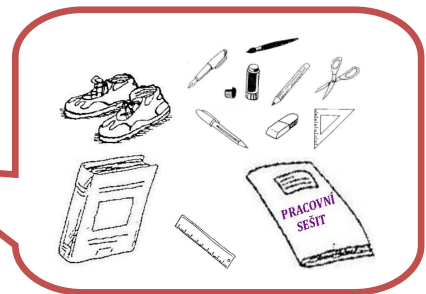

David zapomněl:

.....

Katka zapomněla:

.....

6. Omlouvám se, že jdu pozdě... Spoj obrázek a frázi.

A. byl/a jsem u doktora

B. ujela mi tramvaj

C. zaspal/a jsem

D. byla hrozná zácpa

E. metro nejelo (mělo poruchu)

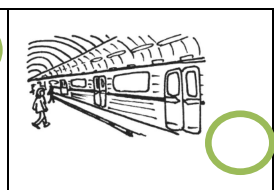
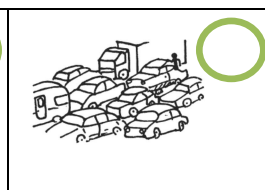
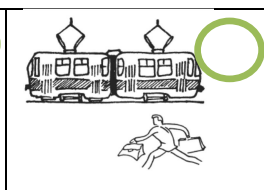

7. Omluva - PLÁN LEKCE

Cíl:

- Žák umí reagovat omluvou na nastalé situace, umí na omluvu reagovat.
- Žák rozlišuje mužský a ženský rod v minulém čase.
- Žák vyjádří, co nemá/zapomněl. Používá 4. pád podstatných i přídavných jmen.
- Žák umí říct, proč jde pozdě.

Fráze:

<i>Žák aktivně používá:</i>	<i>Žák porozumí:</i>
Omlouvám se. Pardon. Promiň. Promiňte. Nic se nestalo. To nic. Omlouvám se, nerozuměl/a jsem. Omlouvám se, nemám Omlouvám se, zapomněl/a jsem Omlouvám se, že jdu pozdě. ..., zaspal/a jsem. ..., byla hrozná zácpa. ..., ujela mi tramvaj. ..., byl/a jsem u doktora. ..., metro nejelo/mělo poruchu.	Máte všichni pomůcky? Přines/te mi žákovskou knížku. Píšu pozdní příchod.

Slovní zásoba:

Omluva (Omlouvám se, Pardon, Promiňte...) a reakce

Školní pomůcky (domácí úkol, kniha, papír, pastelky, penál, pracovní sešit, pravítko, přezůvky, sešit, slovník, taška, tužka, učebnice, vodovky, žákovská knížka)

Slovesa: ZAPOMENOUT, NEMÍT, BÝT, NEJET, UJET, ZASPAT, NEROZUMĚT

Důvod omluvy (byl/a jsem u doktora, ujela mi tramvaj, zaspal/a jsem, byla hrozná zácpa, metro nejelo, mělo poruchu)

Dialog:

Paní učitelka: Dobrý den, posad' te se. Máte všichni pomůcky a domácí úkol...?
Ano, Davide?

David: Omlouvám se, paní učitelko, zapomněl jsem si sešit.

Katka: Omlouvám se, paní učitelko, zapomněla jsem domácí úkol.

Paní učitelka: Přineste mi žákovskou knížku.

Martin: Omlouvám se, že jdu pozdě, zaspal jsem.

Paní učitelka: No dobře, píšu pozdní příchod, posad' se.

Gramatika:

akuzativ/4. pád podstatných i přídavných jmen (*Zapomněl jsem žákovskou knížku.*)

1. a 3. osoba minulého času sloves ZAPOMENOUT, BÝT, NEJET, UJET, ZASPAT, NEROZUMĚT

PLÁN LEKCE:

Legenda:

HO = handout/pracovní list

cv. = cvičení

KV = klíčový vizuál/gramatická tabulka

1. **Motivace:** Učitel přijde pozdě a omlouvá se: „*Omlouvám se, že jdu pozdě.*“ Učitel drká do stolu, omylem strká do žáků a omlouvá se: „*Omlouvám se. Pardon. Promiň. Promiňte.*“

2. **Strkanice:** Učitel přečte fráze: „*Omlouvám se. / Promiň. / Promiňte. Nic se nestalo.*“ Učitel vysvětlí rozdíl v tykání a vykání.

3. Práce s HO:

cv. 1. **Omlouvám se:** Žáci píšou omluvy k obrázkům (odhadují správná řešení podle obrázků, např. kniha, přezůvky). Následuje vysvětlení situací a frází, nácvik výslovnosti. Učitel upozorní na ženskou a mužskou variantu (*Zapomněl/a jsem, Nerozuměl/a jsem*).

4. **Aktivita Pantomima:** Žáci předvádějí situaci na obrázku (**Příloha 1**), ostatní žáci hádají omluvu.

5. Práce s videem (7. Omluva / na webu 5A):

a) Učitel pustí video pro orientaci žáků v situaci (bez zvuku). Žáci odhadují, co jednotliví účastníci rozhovoru říkají.

b) Učitel seznámí žáky s postavami (David, Katka a Martin), zadá a napíše na tabuli otázku: „*Co David a Katka zapomněli?*“, potom pustí video (2x). Poté co žáci odposlechnou správné odpovědi, najdou pomůcky ve třídě a ukážou je učiteli spolu s vyslovením slova.

c) Slova napíšou do bublin (cv. 2). Učitel upozorní na rozdíl v mužském a ženském rodě (*Zapomněl jsem x Zapomněla jsem*).

d) **Skládání dialogu (Příloha 2):** Žáci ve dvojicích skládají dialog po paměti, popř. s poslechem. Kontrola s textem (cv. 3). Žáci vyhledají omluvy. Vysvětlení neznámých slov a nácvik výslovnosti.

6. Práce s HO:

cv. 4. **Zapomněl/a jsem... - 4. pád/akuzativ:** Třída společně projde KV 4. pád/akuzativ podstatných a přídavných jmen, učitel vysvětlí gramatiku s nácvikem výslovnosti.

7. Aktivity (Příloha 3):

- **Pexeso:** Žáci hledají dvojice (obrázek a frázi), doplňují koncovky, při otočení karty říkají „*To je kniha. Zapomněl/a jsem knihu.*“
- **Obracečka:** Žáci obracejí kartičky obrázkem vzhůru a říkají fráze.
- **Chodička:** Každý žák má jeden obrázek, chodí po třídě, ukáže obrázek spolužákovi, ten se musí dle obrázku omluvit (př. *Omlouvám se, zapomněl/a jsem žákovskou knížku.*), vzájemně fráze kontrolují, obrázky si vymění.
- **Situační dramatizace:** Celá třída sehraje stejnou scénku. Každý žák řekne, co zapomněl, přinese učiteli žákovskou knížku. (Učitel se může podívat do žákovské knížky na případné poznámky za zapomenutí a pozdní příchody a vysvětlit zápis.)

8. Práce s HO:

cv. 5. **Co David a Katka zapomněli:** Žáci popisují dle obrázku, co David a Katka zapomněli, slova zapisují ve 4. pádě.

cv. 6. **Omlouvám se, že jdu pozdě:** Žáci spojují obrázky s frázemi. Učitel může vysvětlit rozdíl mezi slovesy *ujel* x *nejel*, upozorní na mužskou a ženskou variantu minulého času.

9. **Situační dramatizace:** Žáci si vylosují zvětšené obrázky (Příloha 4) a po zat'ukání na dveře vchází do třídy a omlouvají se, proč jdou pozdě.

9. **Závěr:** Každý žák řekne jednu omluvu, mohou i podle obrázků (Příloha 1 a 4).

Zdroje:

Ilustrace Vendula Matějková, Alexandra Khodlová a Lenka Kejhová

<http://www.inkluzivniskola.cz/zdroje-inspirace/skola>

<http://www.zakovskeknizky.cz/zakladni-skoly/zakladni-verze/>

Piktogramy: Sergio Palao, ARASAAC (<http://catedu.es/arasaac>), licence: CC (BY-NC-SA)

Brouček, L. a kol.: *Čeština do práce: audiovizuální kurz češtiny pro cizince. Metodický manuál.* Centrum pro integraci cizinců 2012.



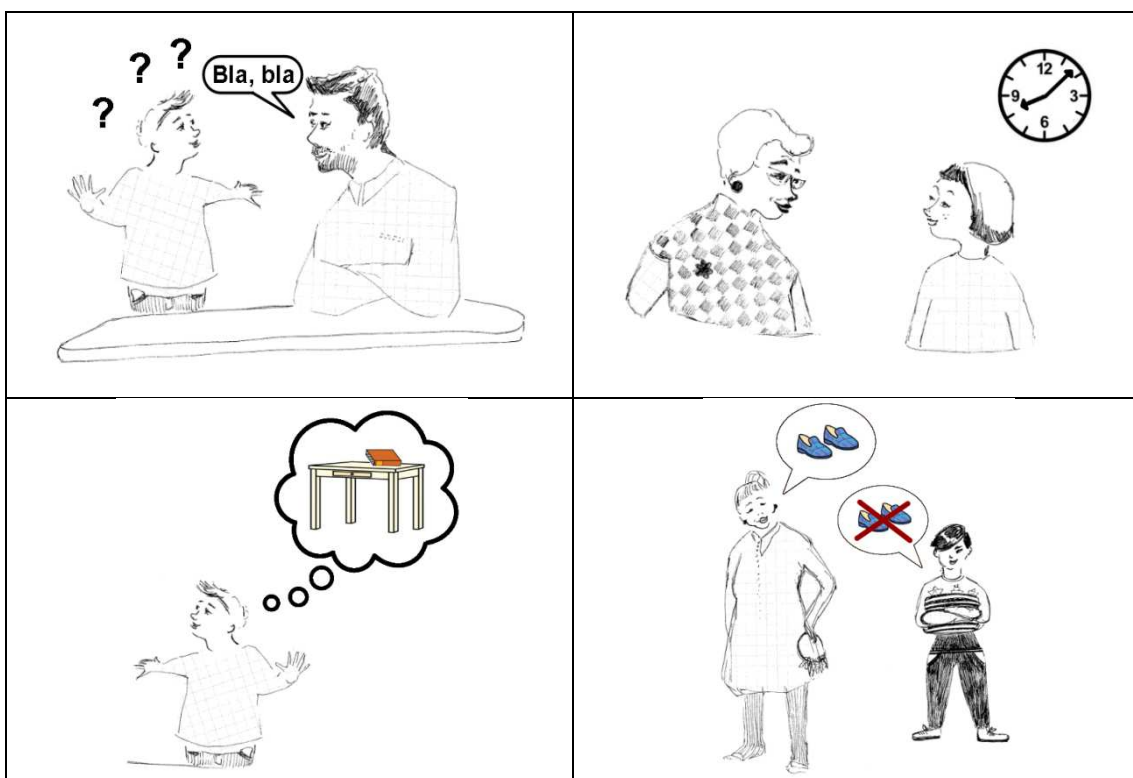







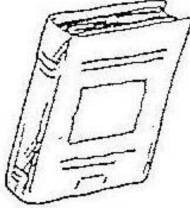

Příloha 1:

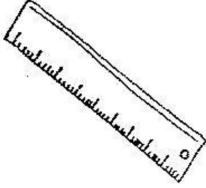

Příloha 2:

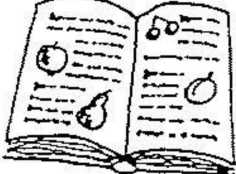
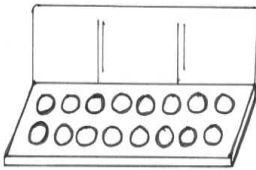
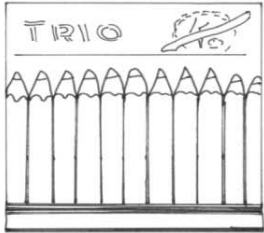
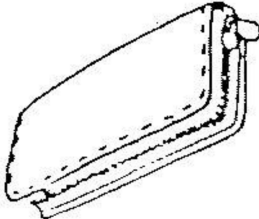
Dobrý den, posad'te se.
Máte všichni pomůcky a domácí úkol...?
Ano, Davide?
Omlouvám se, paní učitelko, zapomněl jsem si sešit.
Omlouvám se, paní učitelko, zapomněla jsem domácí úkol.
Přineste mi žákovskou knížku.
Omlouvám se, že jdu pozdě, zaspal jsem.
No dobře, píšu pozdní příchod, posad' se.

Příloha 3

			
			
			
			
Nemám KNIH__	Nemám POMŮCK__	Nemám ŽÁKOVSK_ _KNÍŽK__	Nemám SEŠIT
Zapomněl/a jsem PRAVÍTK__	Zapomněl/a jsem PAPÍR	Zapomněl/a jsem DOMÁC_ ÚKOL	Zapomněl/a jsem TUŽK__

Zapomněl/a jsem PŘEZŮVK__	Zapomněl/a jsem UČEBNIC__	Zapomněl/a jsem VODOVK__	Zapomněl/a jsem PASTELK__
Nemám PENÁL	Nemám SLOVNÍK	Nemám PRACOVN_ _SEŠIT	Nemám TAŠK__

Příloha 4:

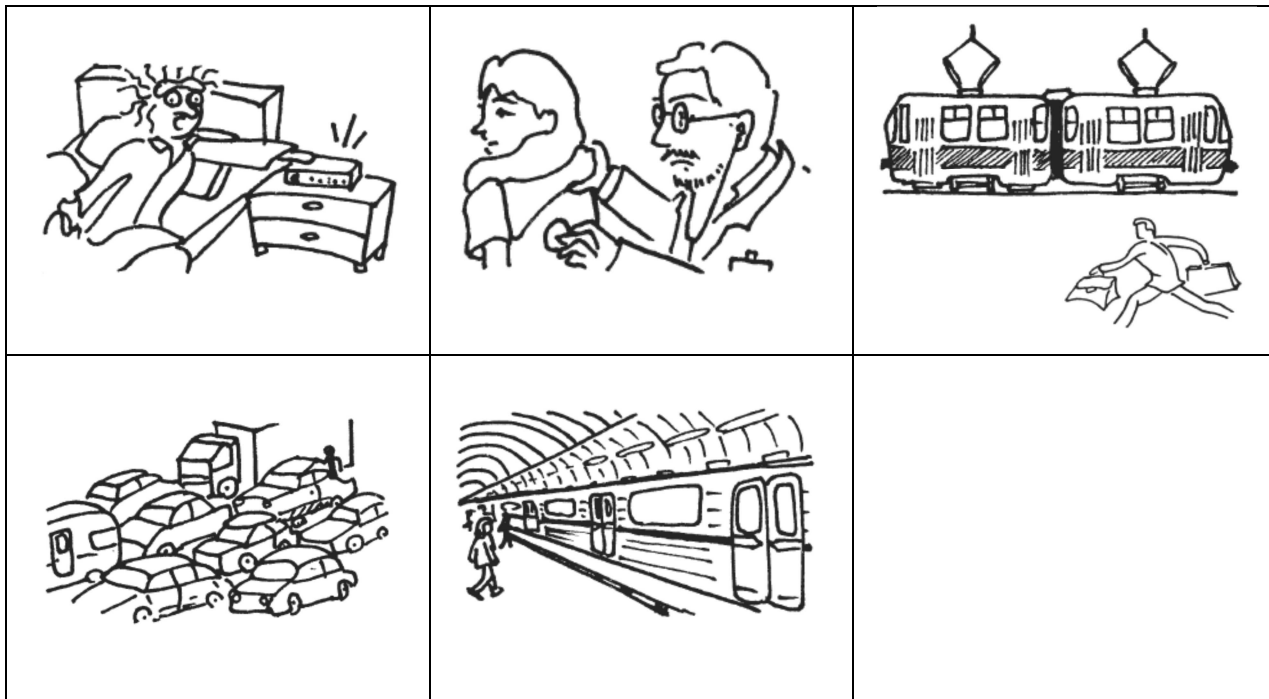

8. PŘEZŮVKY, ŠATNA

1. Oblečení. Doplň slova k obrázkům.

taška

tepláky

přezůvky (bačkory)









boty (na ven, na tělocvik)

tričko

čepice

bunda

cvičební úbor

			
1. P _____	2. _____	3. _____	4. T _____
			
5. T _____	6. B _____	7. Č _____	8. B _____

2. Dialog.



Kde máš přezůvky?

Zapomněl jsem je doma.
Omlouvám se.

Zítřka je musíš mít!



 zapomněl jsem

 zapomněla jsem

3. Osobní zájmena - 4. pád/akuzativ

(ty) přezůvky	Zapomněl jsem přezůvky .	Zapomněl jsem je .
(ta) bunda	Zapomněl jsem bundu .	Zapomněl jsem ji .
(ten) cvičební úbor	Zapomněl jsem cvičební úbor .	Zapomněl jsem ho .
(to) tričko	Zapomněl jsem tričko .	Zapomněl jsem ho .

4. Dialog 2.

Bundu si odnes do šatny.

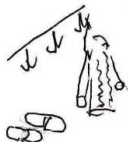

šatna



Můžete mi, prosím, odemknout?

5. Fráze:

Můžete mi, prosím, pomoci?

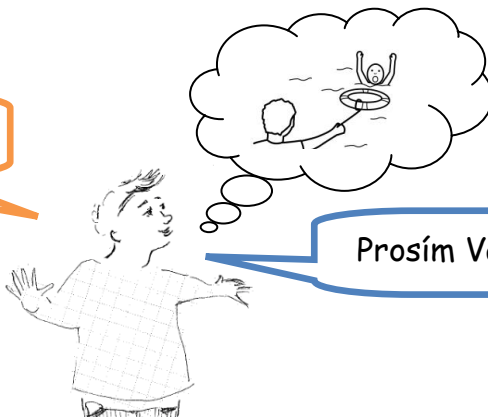

Prosím Vás, můžete mi pomoci?

6. Sloveso MOCT a MUSET

	MOCT	MUSET
JÁ	můžu	musím
TY	můžeš	musíš
ON/ONA	může	musí
MY	můžeme	musíme
VY	můžete	musíte
ONI	můžou	musí

Doplň tvary slovesa MOCT:

př. ...*Můžete*... mi, prosím, pomoci?

1. (já) si půjčit tužku?
2. (ty) mi, prosím, pomoci?
3. (my) sedět spolu?

Doplň tvary slovesa MUSET:

4. (já) udělat domácí úkol.
5. (vy) napsat test.
6. (ty) studovat.

7. Pravidla. Napiš odpověď.

Co můžeme dělat ve škole? *Ve škole můžeme*

Co nemůžeme dělat ve škole?

Co musíme dělat ve škole?

Co nemusíme dělat ve škole?

8. Přezůvky, šatna - PLÁN LEKCE

Cíl:

- Žák rozumí otázce *Kde máš...?*
- Žák umí říct, že něco zapomněl, a omluvit se. Umí požádat o pomoc.
- Žák rozlišuje mužský a ženský rod u slova zapomněl/a.
- Žák používá tvary osobních zájmen pro 4. pád (*ho, ji, je*).
- Žák rozumí instrukci, že má něco někam odnést.
- Žák pojmenuje několik věcí školní terminologií (*přezůvky, cvičební úbor* apod.)
- Žák časuje slovesa MUSET a MOCT a rozumí jim.

Fráze:

<i>Žák aktivně používá:</i>	<i>Žák porozumí:</i>
Zapomněl/a jsem.	Kde máš...?
Omlouvám se.	Odnes.....
Můžete mi, prosím, odemknout?	Musíš mít.
Můžete mi, prosím, pomoci?	
Prosím Vás, můžete mi pomoci?	
Ve škole můžu/můžeme ...	
Ve škole nemůžu/nemůžeme ...	
Ve škole musím/musíme ...	
Ve škole nemusím/nemusíme ...	

Slovní zásoba:

Oblečení (boty (na ven, na tělocvik), bunda, cvičební úbor, čepice, přezůvky (bačkory), taška, tepláky, tričko)

Slovesa ZAPOMENOUT, MUSET, MOCT

Dialog:

Paní uklízečka: Kde máš přezůvky?

Drahoš: Zapomněl jsem je doma. Omlouvám se.

Paní uklízečka: Zítra je musíš mít.

A bundu si odnes do šatny.

Drahoš: Můžete mi, prosím, odemknout.

Gramatika:

akuzativ/4. pád osobních zájmen (*Zapomněl jsem je.*)

přítomný čas sloves MOCT, MUSET

minulý čas slovesa ZAPOMENOUT, přirozený rod

PLÁN LEKCE:

Legenda:

HO = handout/pracovní list

cv. = cvičení

KV = klíčový vizuál/gramatická tabulka

1. Práce s videem (8. Přezůvky, šatna / na webu 5B):

a) Než učitel pustí video, řekne, že se podívají na video o Drahošovi, a napíše na tabuli otázky „*Co Drahoš nemá? Proč?*“

b) Učitel pustí video 1-2x a žáci odpoví na otázky.

2. **Brainstorming:** Učitel se ptá, co ještě musíme ve škole mít, a zapisuje na tabuli, co mu žáci říkají.

3. Práce s HO:

cv. 1. **Oblečení:** Žáci píšou slova k obrázkům. Společná kontrola.

cv. 2. **Dialog:** Učitel s žáky projde dialog - učitel čte repliku uklízečky a žáci repliku Drahoše. Učitel upozorní na rod u slova *zapomněl/a* a na tvar osobních zájmen (KV, cv. 3). Každého žáka ve třídě se zeptá „*Kde máš...?*“ - dívky odpovídají „*Zapomněla jsem + osobní zájmeno*“ a kluci „*Zapomněl jsem + osobní zájmeno*“.

4. Aktivity:

a) **Dialog:** Žáci dostanou lístečky se slovy ze cv. 1, učitel má u sebe obrázky ze cv. 1 (Příloha 1). Žáci chodí po jednom za učitelem a říkají „*Zapomněl/a jsem + tu věc, kterou mají na lístečku. Omlouvám se.*“ Učitel dá žákovi obrázek např. se slovy „*Tady máš jiné. Tady si vezmi tyhle. Půjč si tyhle. Nic se neděje.*“

b) **Dvojice:** Každý žák má tedy slovo na lístečku a obrázek. Všichni dají lístečky na lavici na jednu hromadu, promíchají a pak ve skupině složí dvojice obrázek-slovo.

5. **Práce s videem:** Učitel se zeptá žáků, zda si pamatují, co si má kam Drahoš odnést. Žáci odpovídají. Potom pustí video.

6. **Práce s HO (cv. 4 - Dialog, cv. 5 - Fráze):** Učitel čte repliku uklízečky, žáci repliku Drahoše. Učitel upozorní na univerzální větu „*Můžete mi prosím pomoc? Prosím Vás, můžete mi pomoci?*“

7. **Aktivita:** Učitel rozvěsí po třídě cedule s názvy míst ve škole (šatna, jídelna, tělocvična, třída; Příloha 2), žáci dostanou obrázky (Příloha 1). Učitel dává instrukce, kam mají žáci obrázky nosit a ti je odnesou pod tu správnou ceduli. Instrukce zní např. „*Přezůvky odnes do šatny; Tašku si odnes do jídelny; Cvičební úbor si odnes do tělocvičny.*“

Lze udělat i soutěž 2 týmů - před žáky leží obrázky a učitel dává instrukce, boduje se správnost a rychlost. Učitel může dávat instrukce oběma týmům najednou nebo na střídačku.

8. Práce s videem: Učitel pustí naposledy video a žáci mají za úkol opakovat si nahlas repliky s Drahošem. Potom učitel s každým žákem přehraje celý dialog, učitel je uklízečka, žák je Drahoš. Cílem je, aby si každý žák zkusil nahlas reagovat, a proto není žádoucí, aby žáci přehrávali dialog spolu ve dvojici.

9. Práce s HO:

cv. 6. Slovesa MOCT a MUSET: Společně projdeme časování sloves, žáci doplňují správné tvary do cvičení.

cv. 7. Diskuse: Žáci nejprve samostatně vypracují cvičení, poté diskutují o pravidlech.

10. Závěr: Každý žák řekne buď nové slovo či repliku, nebo co můžeme/musíme dělat ve škole.

Zdroje:







Ilustrace Vendula Matějková, Alexandra Khodlová, Milena Doležalová

<http://www.inkluzivniskola.cz/zdroje-inspirace/skola>

<http://omalovanky.luksoft.cz/ostatni/>

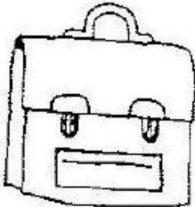
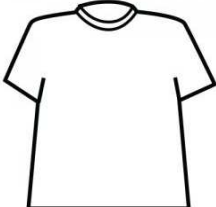
Piktogramy: Sergio Palao, ARASAAC (<http://catedu.es/arasaac>), licence: CC (BY-NC-SA)

Příloha 1:

TEPLÁKY	PŘEZŮVKY BAČKORY	TAŠKA	CVIČEBNÍ ÚBOR
BUNDA	ČEPICE	BOTY	TRIČKO
			
			

Příloha 2:

šatna

jídelna

tělocvična

třída

Dotační program MŠMT – Podpora integrace cizinců na území ČR v roce 2013

9. ZDRAVÍ

1. **Poslech.** Podtrhni chyby v dialogu a napiš správná slova.

Drahoš: Dobrý den, jdu za paní učitelkou Novákovou?

Pan učitel: Paní učitelka Nováková má dozor v jídelně.

Drahoš: Paní učitelko?

Paní učitelka: Co potřebuješ?

Drahoš: Bolí mě hlava.

Paní učitelka: Mám zavolat rodičům, můžou pro tebe přijít?

Drahoš: Ano, můžou.

Paní učitelka: Tak běž do šatny a já pro tebe přijdu.

Drahoš: Děkuju.



2. **Můžu mluvit s ... / Jdu za ... - 7. pád/instrumentál podstatných jmen**

To je ...		Můžu mluvit s ... / Jdu za ...
paní učitel <u>ka</u> Novákov <u>á</u>	A, Á →	paní učitel <u>kou</u> Novákov <u>ou</u>
paní učitelka Krej <u>č</u> í	Í = Í	paní učitelkou Krej <u>č</u> í
Lucie <u>e</u>	E →	Luci <u>í</u>
pan učitel <u>l</u> Mráz <u>z</u> , Kašpár <u>e</u> k	+ EM	pan <u>em</u> učitel <u>em</u> Mráz <u>em</u> , Kašpár <u>kem</u>
pan učitel Procházk <u>a</u>	A →	panem Procházk <u>ou</u>
pan Št'astný <u>y</u> , Krej <u>č</u> í	Ý, Í → ÝM,	panem Št'astný <u>ým</u> , Krej <u>č</u> í <u>m</u>

3. **Dej do správné formy:**

a) To je pan učitel Kolibřík. Můžu mluvit s

b) To je paní učitelka Krátká. Jdu za

c) To je kamarádka Alice. Můžu mluvit s

d) To je pan školník. Jdu za

f) To je pan učitel Dolejší. Můžu mluvit s

e) To je paní učitelka Hořejší. Můžu mluvit s

g) To je kamarád Honza. Jdu za

4. Lidské tělo. Popiš části těla a obrázek vybarvi.

HLAVA	KOTNÍK	LOKET	KRK	PRSTY	ZÁPĚSTÍ
RUKA	RAMENO	BŘICHO	KOLENO	STEHNO	NOHA
LÝTKO	OKO	UCHO	NOS	ÚSTA	CHODIDLO

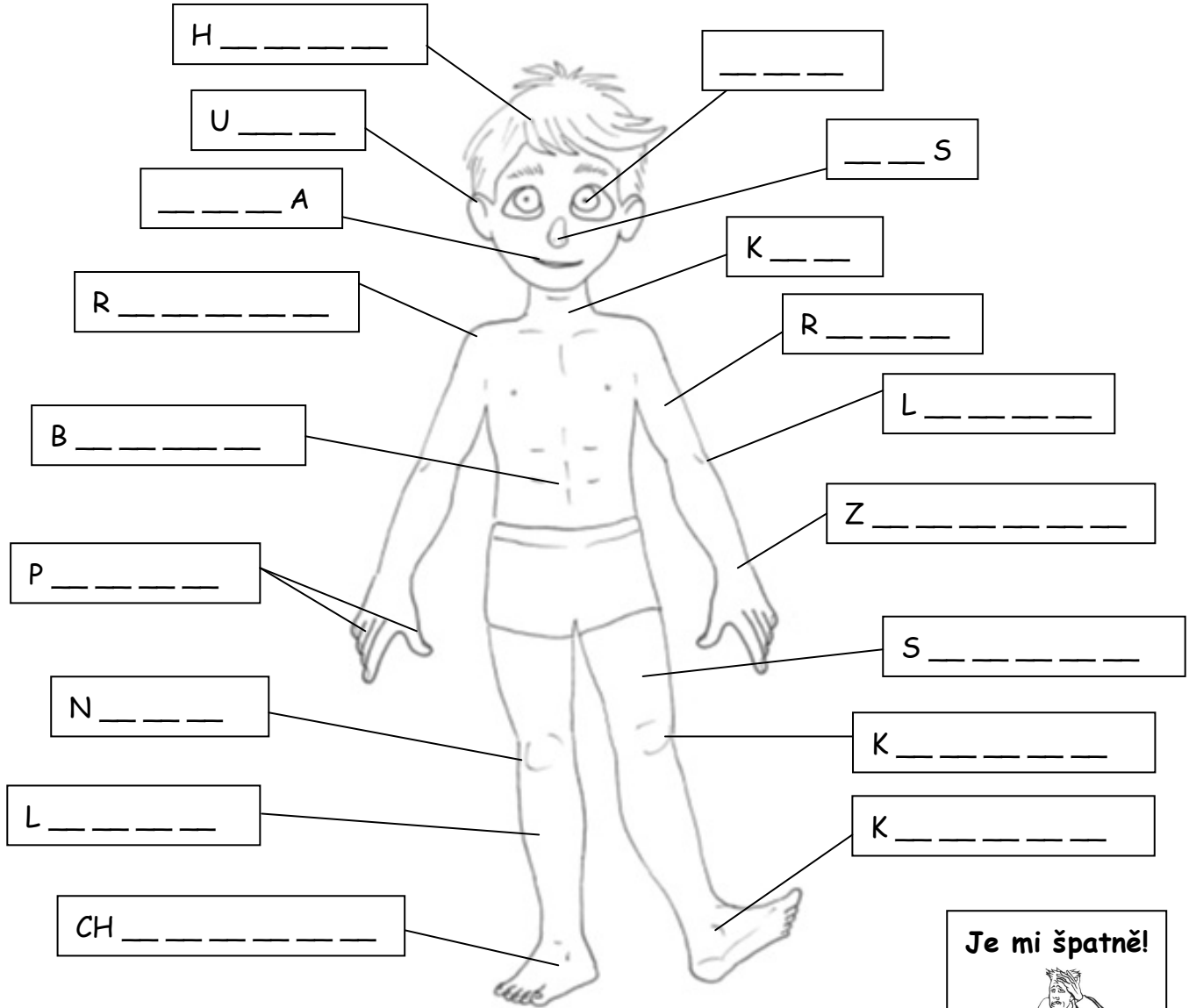

5. Bolí mě ... Napiš celé věty.



Bolí mě



.....



.....

9. Zdraví - PLÁN LEKCE

Cíl:

- Žák řekne, s kým chce mluvit, za kým jde, aktivně používá instrumentál podstatných jmen.
- Žák pojmenuje části těla.
- Žák vyjádří, co ho bolí.

Fráze:

<i>Žák aktivně používá:</i>	<i>Žák porozumí:</i>
Můžu mluvit s ... ?	Co potřebuješ?
Jdu za	Běž do třídy.
Já jsem...	Můžu zavolat rodičům?
To je/jsou...	
Bolí mě	
Je mi špatně.	
Děkuju.	
Ano x Ne.	

Slovní zásoba:

Části těla (břicho, hlava, chodidlo, koleno, kotník, krk, loket, lýtko, noha, nos, oko, prsty, rameno, ruka, stehno, ucho, ústa, zápěstí)

Množné číslo částí těla (oči, uši, ruce, nohy, prsty, kolena, ramena)

Osoby ve škole (pan učitel, paní učitelka, pan školník, kamarádka, kamarád)

Dialog:

Drahoš: Dobrý den, můžu mluvit s paní učitelkou Novákovou?

Pan učitel: Paní učitelka Nováková má dozor na chodbě.

Drahoš: Paní učitelko?

Paní učitelka: Co potřebuješ?

Drahoš: Bolí mě břicho.

Paní učitelka: Mám zavolat rodičům, můžou pro tebe přijít?

Drahoš: Ano, můžou.

Paní učitelka: Tak běž do třídy a já pro tebe přijdu.

Drahoš: Děkuju.

Gramatika:

instrumentál/7. pád osobních zájmen (*Jdu za paní učitelkou Novákovou. Můžu mluvit s panem učitelem Mrázem?*)

množné číslo párových částí těla

PLÁN LEKCE:

Legenda:

HO = handout/pracovní list

cv. = cvičení

KV = klíčový vizuál/gramatická tabulka

1. Motivace: říkanka *Hlava, ramena, ...* Učitel oběma rukama ukazuje na jednotlivé části těla a žáci se chytají a říkají/zpívají:

„Hlava, ramena, kolena, palce,

kolena, palce, kolena, palce,

hlava, ramena, kolena, palce, oči, uši, pusa, nos.“

Nejprve říkáme velmi pomalu a postupně se zrychluje, až se říká co nejrychleji.

2. Práce s videem (9. Zdraví / na webu 6A):

a) Učitel pustí video pro orientaci žáků v situaci.

b) Žáci skládají rozstříhané části dialogu dle poslechu (**Příloha 1**). Kontrola s poslechem.

c) Žáci na HO (cv. 1) opravují chyby v poslechu (podtrhávají chybná slova a nadepisují správná). Společná kontrola, vysvětlení neznámých slov.

d) Učitel zadá otázku: *S kým chce mluvit Drahoš?* Pokud žáci neodpoví správně a v gramaticky správné frázi, učitel pustí první část videa (00:00 – 00:15) ještě jednou.

3. Práce s HO: cv. 2. Instrumentál podstatných jmen: Společně třída projde KV 7. pád/instrumentál podstatných jmen, učitel vysvětlí gramatiku s nácvikem výslovnosti (vždy v celé frázi „*Můžu mluvit s panem učitelem Mrázem?*“).

cv. 3. Dej do správné formy: Žáci samostatně píšou (mladší žáci říkají) správné formy instrumentálu.

4. Aktivita Domino: Každý žák dostane jeden lísteček z domina (**Příloha 2**) seřazené za sebou podle počtu žáků. Je dobré lístečky rozdávat podle přirozeného rodu, tj. aby kluci nemuseli říkat „*Jsem Petra*“. Levá buňka odpovídá frázi „*Já jsem...*“, pravá „*Můžu mluvit s...*“. První žák, popř. učitel řekne pravou část domina ve správné formě: „*Můžu mluvit s Martinem?*“ Žák, který slyší jméno, které má na svém lístečku v levé části, si stoupne vedle začínajícího a řekne: „*Já jsem Martin*.“ a pokračuje, s kým chce mluvit podle své pravé buňky, tj. s Petrou.

Já jsem...	Můžu mluvit...
Martin	s (Petra)

Varianta: Žáci hrají klasické domino ve skupině, seřazují lístečky a přitom procvičují fráze: „*Můžu mluvit s...? Já jsem...*“.

5. Práce s videem: Učitel pustí druhou část videa (00:16 - 00:35), předem zadá otázku: „*Jaký má Drahoš problém?*“.

6. Říkanka: Společně třída zopakuje říkanku *Hlava, ramena* z úvodu lekce.

7. Práce s HO: Žáci samostatně doplňují slova k obrázku lidského těla (cv. 4), společná kontrola (žáci používají celou frázi „*To je hlava.*“), nácvik výslovnosti. Učitel může upozornit na množné číslo (oči, uši, ruce, nohy, prsty atd.). Nácvik výslovnosti fráze „*Bolí mě...*“. Učitel ještě upozorní na univerzální frázi „*Je mi špatně.*“

8. Situační dramatizace: Každý žák dostane jeden zdravotní problém (Příloha 3), následně sehrají scénku (jako z videa), chodí za učitelem a říkají, co je bolí.

9. Bolí mě... (cv. 5): Žáci, kteří již scénku sehraji, samostatně píšou fráze podle obrázků.

10. Závěr: Žáci říkají, s kterým spolužákem ve třídě chtějí mluvit. Učitel ukazuje části těla a žáci je pojmenovávají.

Příloha 1:

Dobrý den, můžu mluvit s paní učitelkou Novákovou?
Paní učitelka Nováková má dozor na chodbě.
Paní učitelko?
Co potřebuješ?
Bolí mě břicho.
Mám zavolat rodičům, můžou pro tebe přijít?
Ano, můžou.
Tak běž do třídy a já pro tebe přijdu.
Děkuju.

Dobrý den, můžu mluvit s paní učitelkou Novákovou?
Paní učitelka Nováková má dozor na chodbě.
Paní učitelko?
Co potřebuješ?
Bolí mě břicho.
Mám zavolat rodičům, můžou pro tebe přijít?
Ano, můžou.
Tak běž do třídy a já pro tebe přijdu.
Děkuju.

Příloha 2:

Já jsem ...	Můžu mluvit ...	Já jsem ...	Můžu mluvit ...
-------------	-----------------	-------------	-----------------

Petra	s (paní učitelka)	paní učitelka	s (Drahoš)
Drahoš	s (Honza)	Honza	s (pan učitel)
pan učitel	s (Lucie)	Lucie	s (paní Suchá)
paní Suchá	s (Jiří)	Jiří	s (pan Nový)
pan Nový	s (Martin)	Martin	s (Petra)

Já jsem ...	Můžu mluvit ...	Já jsem ...	Můžu mluvit ...
-------------	-----------------	-------------	-----------------

Petra	s (paní učitelka)	paní učitelka	s (Drahoš)
Drahoš	s (Honza)	Honza	s (pan učitel)
pan učitel	s (Lucie)	Lucie	s (paní Suchá)
paní Suchá	s (Jiří)	Jiří	s (pan Nový)
pan Nový	s (Martin)	Martin	s (Petra)

Příloha 3:

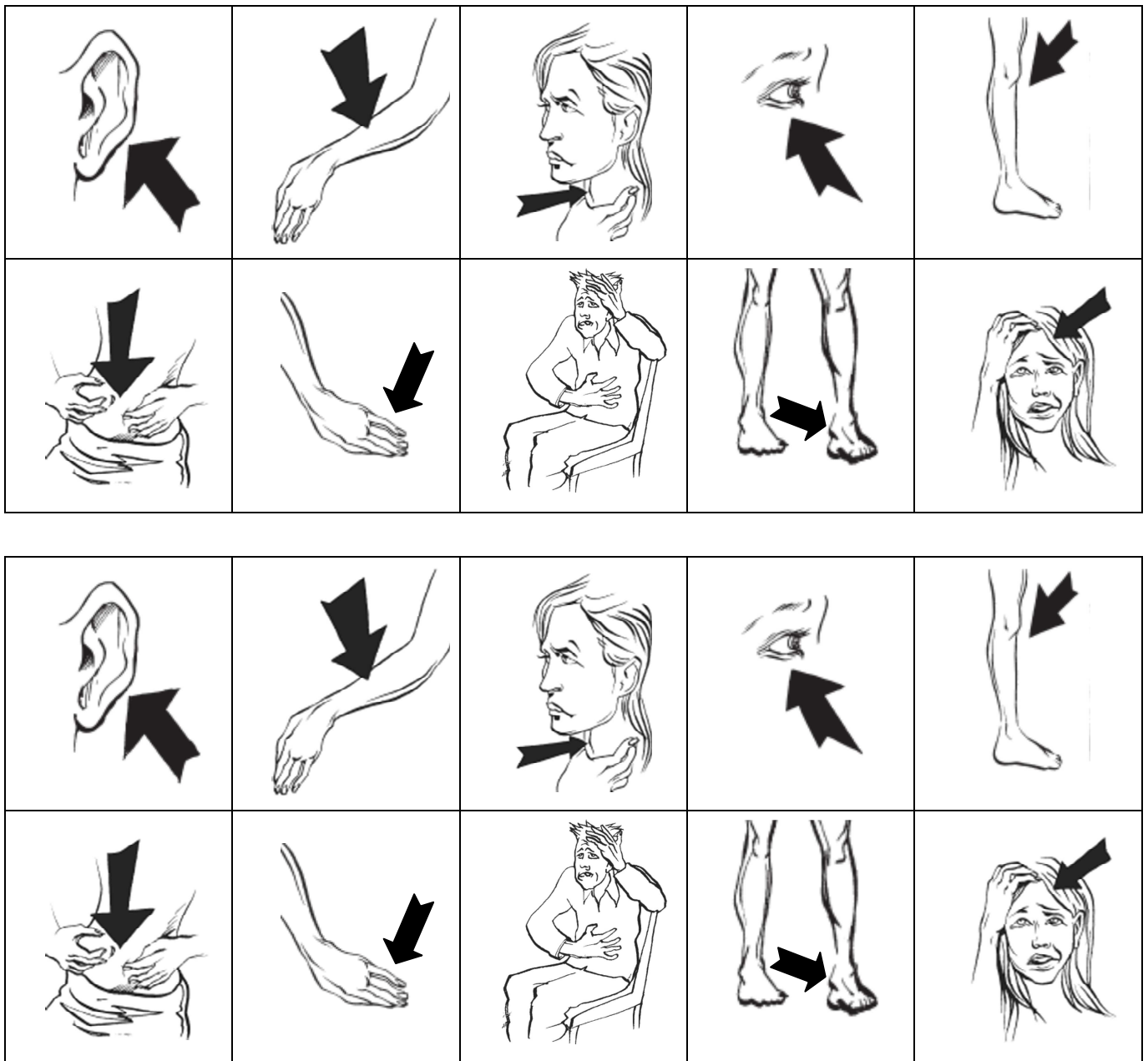

Zdroje:

<http://www.inkluzivniskola.cz/zdroje-inspirace/lidske-telo-0>

<http://pomocucitelum.cz/katalog-ucebnich-materialu/prvouka/lidske-telo-366.html>

Čemusová, J., Dolečková P., Štindlová B., Štindl O. *Manuál pro učitele českého jazyka pro cizince bez znalosti latinky*. Člověk v tísni, o.p.s., Praha 2005.

<http://www.varianty.cz/index.php?id=16&item=46>

10. POMŮCKY, O PŘESTÁVCE







1. Pomůcky. Doplň slova.

pravítko
nůžky

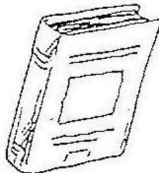
tužka
propiska

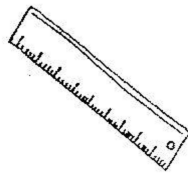
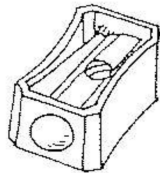
papír
sešit

učebnice/kniha
ořezávátko

			
1. U _____ K _____	2. N _____	3. P _____	4. O _____
			
5. T _____	6. S _____	7. P _____	8. P _____

2. Sloveso MÍT/NEMÍT

	MÍT	NEMÍT
JÁ	mám	nemám
TY	máš	nemáš
ON/ONA/TO	má	nemá
MY	máme	nemáme
VY	máte	nemáte
ONI	mají	nemají

POZOR: 4. pád (akuzativ)

A → U
E → I

Doplň slovesa:

př.: (já - mít)*Mám*..... knihu.

- (ty - mít) papír?
- (vy - mít) pomůcky?
- (já - nemít) pravítko.
- (my - mít) češtinu.
- David (nemít) učebnici.
- (oni - nemít) nůžky.
- Katka (nemít) propisku.

3. Dialog.



Půjčíš mi tužku?

Tady je.

Děkuji. / Děkuju.

Není zač.

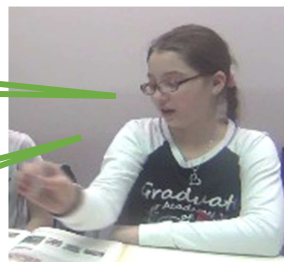

Dotační program MŠMT – Podpora integrace cizinců na území ČR v roce 2013

4. Poslech. Doplň slova.

David: učebnici. Můžu si k tobě sednout?

Katka: Jasně.

David: mi.....?

Katka: Tady je.

David: A? Děkuji.



5. Osobní zájmena - 3. pád/dativ

	krátký tvar	po předložce
JÁ	mi	(ke) mně
TY	ti	(k) tobě
ON/TO	mu	(k) němu
ONA	jí	(k) ní
MY	nám	(k) nám
VY	vám	(k) vám
ONI	jim	(k) nim

6. Poslech 2. Doplň 3. pád.

David: Nemám učebnici.

Můžu si k sednout?

Katka: Jasně.

David: Půjčíš tužku?

Katka: Tady je.

David: A papír? Děkuji.

7. Zájmena. Doplň zájmena ve 3. pádě/v dativu.

- Půjčíš (já) papír?
- Můžu si k (ty) sednout?
- Podej (ona) tužku!
- Katko, půjč (on) učebnici!
- Můžeme si k (vy) sednout?
- Půjčím (ty) to.
- Martin (ona) půjčil knihu.
- Řekni (oni) to!
- Sedni si k (oni)!
- Petro, sedni si k (on)!

8. Slovesa. Časuj slovesa.

MOCT PŮJČIT

- | | |
|-----------------------|-------------------|
| (já) | |
| (ty)můžeš..... | |
| (on) |půjčí..... |
| (ona) | |
| (my) |půjčíme..... |
| (vy)můžete..... | |
| (oni)můžou..... |půjčí..... |

10. Pomůcky, o přestávce - PLÁN LEKCE

Cíl:

- Žák pojmenuje pomůcky.
- Žák vyjádří, co má/nemá (co zapomněl). Používá 4. pád/akuzativ podstatných jmen.
- Žák časuje slovesa MÍT/NEMÍT, MOCT a PŮJČIT. Aktivně používá slovesa: *mám, nemám, máš, máte, můžu, půjčíš, půjčíte.*
- Žák požádá o půjčení pomůcek a reaguje na žádost, rozlišuje tykání a vykání.
- Žák skloňuje 3. pád/dativ osobních zájmen (aktivně: *mi, tobě*).

Fráze:

Žák aktivně používá:	Žák porozumí:
Nemám Mám	Podej
Máš?	Půjč
Máte?	Řekni
Půjčíš mi?	Sedni si...
Půjčíte mi?	
Tady je.	
Děkuji/Děkuju.	
Není zač.	
Můžu si k tobě sednout?	
Jasně.	

Slovní zásoba:

Školní pomůcky (kniha, nůžky, ořezávátko, papír, pravítko, propiska, sešit, tužka, učebnice)

Slovesa MÍT, MOCT, PŮJČIT

Instrukce (Půjč, Podej, Řekni, Sedni si.)

Dialog:

David: Nemám učebnici. Můžu si k tobě sednout?

Katka: Jasně.

David: Půjčíš mi tužku?

Katka: Tady je.

David: A papír? Děkuji.

Gramatika:

přítomný čas sloves MÍT/NEMÍT, MOCT, PŮJČIT

akuzativ/4. pád podstatných jmen (*Mám knihu, učebnici.*)

dativ/3. pád osobních zájmen (*Půjčíš mi tužku? Můžu si k tobě sednout?*)

PLÁN LEKCE:

Legenda:

HO = handout/pracovní list

cv. = cvičení

KV = klíčový vizuál/gramatická tabulka

1. **Motivace:** Učitel říká: „*Nemám tužku. Půjčíš/Půjčíte mi tužku?*“ Variuje s dalšími pomůckami a žáci mu je podávají.

2. **Práce s videem** (10. Pomůcky, o přestávce / na webu 3B):

a) Učitel pustí video pro orientaci žáků v situaci (bez zvuku). Žáci odhadují, co jednotliví účastníci rozhovoru říkají.

b) Učitel seznámí žáky s postavami (David a Katka), zadá a napíše na tabuli otázku: „*Co David nemá?*“, potom pustí video (2x). Poté co žáci odposlechnou správné odpovědi, najdou pomůcky ve třídě a ukážou je učiteli spolu s vyslovením slova.

3. **Práce s HO:**

cv. 1. **Pomůcky:** Žáci samostatně doplňují slova z nabídky. Společná kontrola.

cv. 2. **Sloveso MÍT/NEMÍT:** Učitel vysvětlí pouze vyznačená slova *mám, nemám, máš, máte* v KV, trénink výslovnosti. Dále upozorní na 4. pád/akuzativ (změna pouze u ženského rodu), jako příklad poslouží úvodní fráze z videa. Žáci doplní cvičení (pouze věty 1, 2 a 3).

4. **Aktivity:**

a) Žáci si zahrají kvarteto (**Příloha 1**). Používají frázi „*Máš tužku? Mám tužku. / Nemám tužku.*“ Před aktivitou je třeba natrénovat intonaci otázky a věty oznamovací. V případě, že hraje i učitel, žáci porozumí rozdílu ve vykání a tykání, budou používat i frázi „*Máte tužku?*“

b) Žáci po hře pojmenují jednotlivé obrázky z karet a říkají, zda ty věci mají nebo nemají podle pravdy.

5. **Pro starší a pokročilé žáky:**

a) Třída společně s učitelem projde KV časování sloves mít/nemít (cv. 2) a žáci doplní zbylé věty ve cvičení. Kontrola.

b) Žáci vymýšlí věty s jednotlivými osobami slovesa mít/nemít, př. „*Oni mají tužku.*“

6. **Dialog (cv. 3):** Na úvod lze pustit video. Učitel vysvětlí fráze na HO, s žáky nacvičí výslovnost, upozorní na variantu tykání/ vykání („*Půjčíte mi...?*“).

7. Aktivita: Žáci chodí po třídě a půjčují si věci, používají fráze z dialogu cv. 3. S učitelem musí používat variantu pro vykání. Na konci aktivity řeknou, které všechny věci nasbírali, tj. používají frázi „Mám“

8. Práce s videem:

a) Na základě poslechu žáci doplňují slova do cv. 4. Kontrola (učitel, popř. žáci napíší chybějící slova na tabuli).

b) Návčik výslovnosti: Učitel zastavuje video po jednotlivých replikách, žáci opakuji.

c) **Dabing:** Učitel pustí video bez zvuku, žáci ve dvojicích dabují herce.

9. Aktivita: Žáci ve dvojicích sehraji scénku z videa, můžou variovat pomůcky.

10. Pro starší a pokročilé žáky:

a) **Práce s HO: cv. 5. Dativ osobních zájmen:** Společně projdeme KV 3. pádu osobních zájmen s návčikem výslovnosti + poslech videa a doplnění cv. 6. Kontrola. (Napsání chybějících slov na tabuli.) Žáci zopakují fráze, ve kterých jsou zájmena ve 3. pádě.

b) **Aktivita:** Žáci ve dvojicích, popř. individuálně přiřazují kartičky: osobní zájmena v 1. a 3. pádu (**Příloha 2**).

c) **Cv. 7:** Žáci vyplní cv. 7. Kontrola. Vysvětlení instrukcí.

d) **Aktivita:** Učitel říká vybrané instrukce (*Půjč, Podej, Řekni, Sedni si.*) a žáci podle slyšeného reagují, tj. půjčují učebnice, podávají tužky apod.

e) **Slovesa:** Žáci vyplní cv. 8. Můžou si pomoci předchozím dialogem i cvičením.

11. Pro mladší žáky: Vysvětlení instrukcí (*Půjč, Podej, Řekni, Sedni si.*) a rovněž aktivita 10d.

12. Závěr: Každý žák řekne, jaké pomůcky má na lavici, v batohu a požádá o zapůjčení dalších pomůcek svého spolužáka.

Zdroje:

Ilustrace Alexandra Khodlová a Lenka Kejhová

<http://www.zakovskeknizky.cz/zakladni-skoly/zakladni-verze/>

<http://www.openport.cz/produkt/kniha-atlas-sveta/>

<http://www.inkluzivniskola.cz/zdroje-inspirace/skola>

Příloha 1: Kvarteto

MATEMATIKA: pravítko / kružítko / kalkulačka / trojúhelník

KAM PSÁT?: papír / sešit / žákovská knížka / blok

KNIHY: učebnice / čítanka / atlas / slovník

VÝTVARNÉ POTŘEBY: štětec / vodovky / nůžky / pastelky

PSACÍ POTŘEBY: pero / tužka / propiska / fixa

V PENÁLU: guma / ořezávátko / lepidlo / penál

VE TŘÍDĚ: houba / křída / židle / glóbus

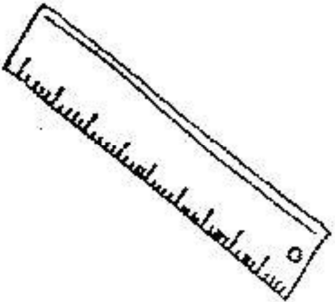
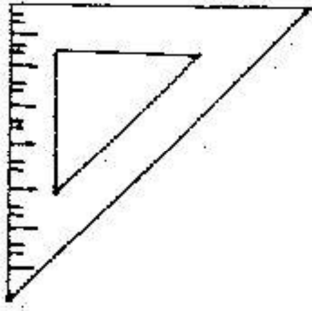
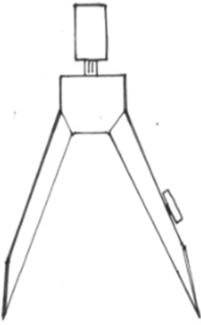
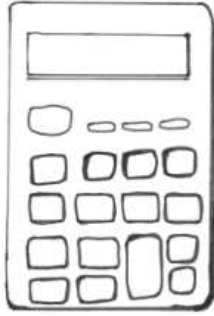
<p style="text-align: center;">PRAVÍTKO</p>  <p><u>MATEMATIKA:</u> kružítko kalkulačka trojúhelník</p>	<p style="text-align: center;">TROJÚHELNÍK</p>  <p><u>MATEMATIKA:</u> kružítko kalkulačka pravítko</p>
<p style="text-align: center;">KRUŽÍTKO</p>  <p><u>MATEMATIKA:</u> kalkulačka trojúhelník pravítko</p>	<p style="text-align: center;">KALKULAČKA</p>  <p><u>MATEMATIKA:</u> kružítko trojúhelník pravítko</p>

ŽÁKOVSKÁ KNÍŽKA

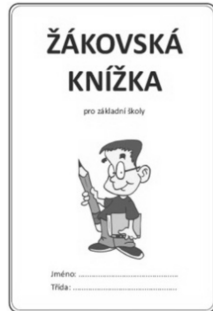

KAM PSÁT?

papír
sešit
blok

BLOK

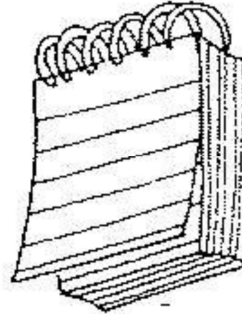

KAM PSÁT?

žákovská knížka
sešit
papír

PAPÍR



KAM PSÁT?

žákovská knížka
sešit
blok

SEŠIT

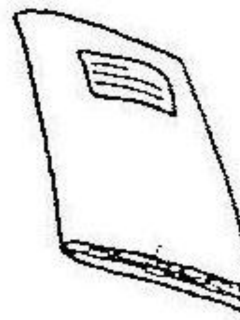

KAM PSÁT?

žákovská knížka
blok
papír

UČEBNICE

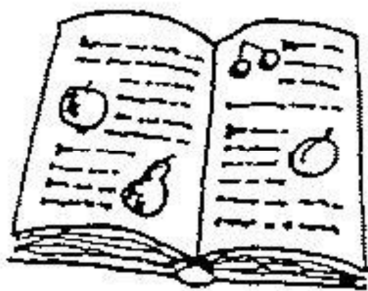

KNIHY:

atlas
slovník
čítanka

ATLAS



KNIHY:

slovník
čítanka
učebnice

SLOVNÍK



KNIHY:

atlas
učebnice
čítanka

ČÍTANKA

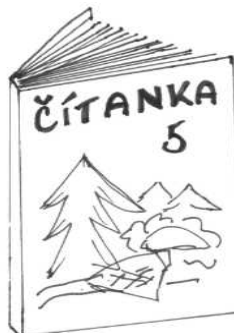

KNIHY:

slovník
atlas
učebnice

ŠTĚTEC



VÝTVARNÉ POTŘEBY:

vodovky
nůžky
pastelky

NŮŽKY

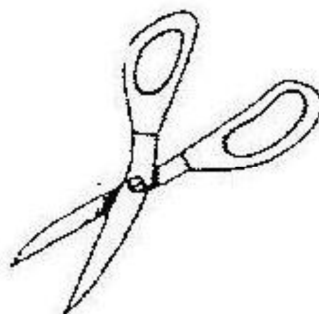

VÝTVARNÉ POTŘEBY:

vodovky
štětec
pastelky

VODOVKY

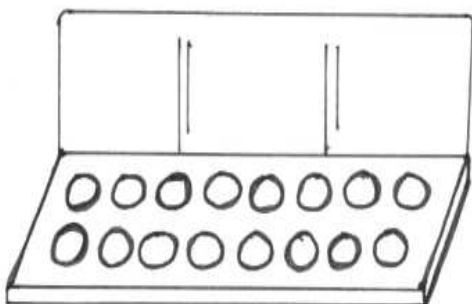

VÝTVARNÉ POTŘEBY:

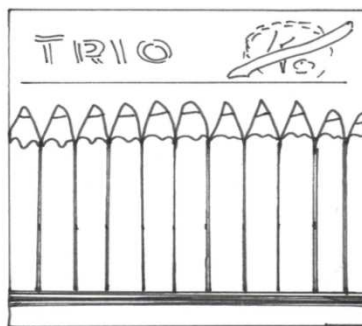

štětec
nůžky
pastelky

PASTELKY

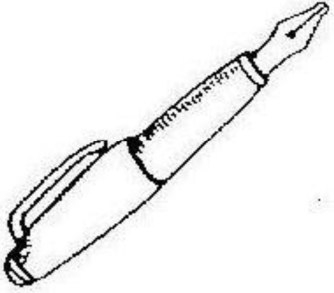

VÝTVARNÉ POTŘEBY:

vodovky
nůžky
štětec

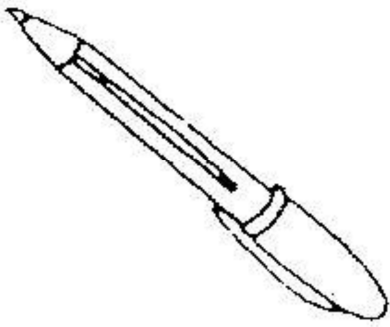
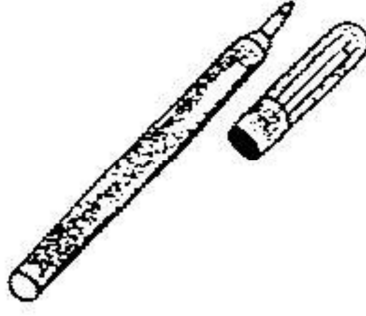
<p style="text-align: center;">PERO</p>  <p><u>PSACÍ POTŘEBY:</u> tužka propiska fixa (fix)</p>	<p style="text-align: center;">TUŽKA</p>  <p><u>PSACÍ POTŘEBY:</u> pero propiska fixa (fix)</p>
<p style="text-align: center;">PROPISKA</p>  <p><u>PSACÍ POTŘEBY:</u> tužka pero fixa (fix)</p>	<p style="text-align: center;">FIXA (FIX)</p>  <p><u>PSACÍ POTŘEBY:</u> pero propiska tužka</p>

PENÁL

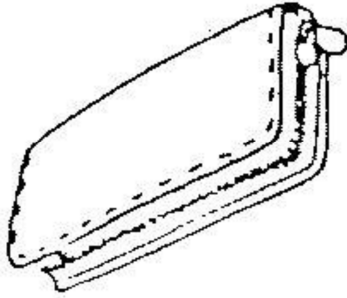

V PENÁLU:

guma
ořezávk
lepidlo

GUMA

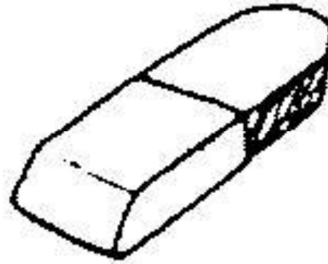

V PENÁLU:

penál
ořezávk
lepidlo

LEPIDLO

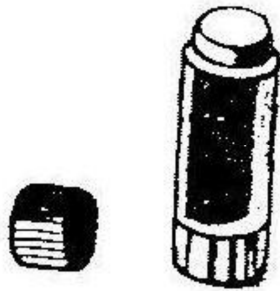

V PENÁLU:

guma
ořezávk
penál

OŘEZÁVK

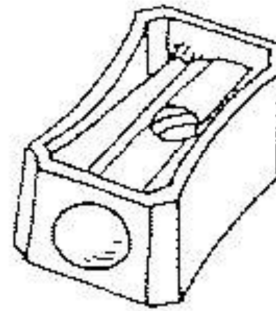

V PENÁLU:

penál
guma
lepidlo

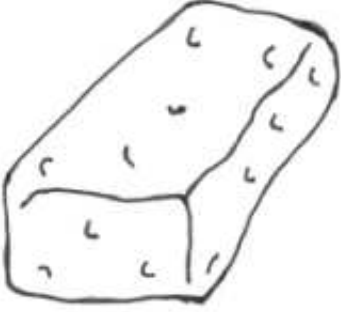
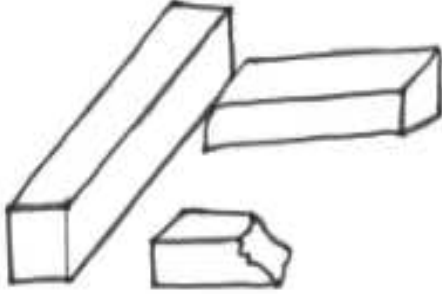
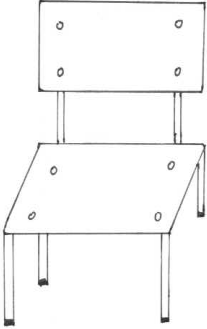
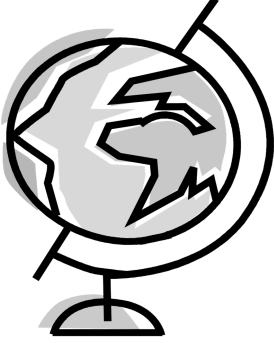
<p>HOUBA</p>  <p><u>VE TŘÍDĚ:</u> křída židle glóbus</p>	<p>KŘÍDA</p>  <p><u>VE TŘÍDĚ:</u> houba židle glóbus</p>
<p>ŽIDLE</p>  <p><u>VE TŘÍDĚ:</u> křída houba glóbus</p>	<p>GLÓBUS</p>  <p><u>VE TŘÍDĚ:</u> houba židle křída</p>

Příloha 2:

JÁ	mi	(ke) mně
TY	ti	(k) tobě
ON/TO/ONO	mu	(k) němu
ONA	jí	(k) ní
MY	nám	(k) nám
VY	vám	(k) vám
ONI/ONY	jim	(k) nim

JÁ	mi	(ke) mně
TY	ti	(k) tobě
ON/TO/ONO	mu	(k) němu
ONA	jí	(k) ní
MY	nám	(k) nám
VY	vám	(k) vám
ONI/ONY	jim	(k) nim

11. CO MÁME DĚLAT? (INSTRUKCE)

1. Instrukce. Spojte slova a obrázky.

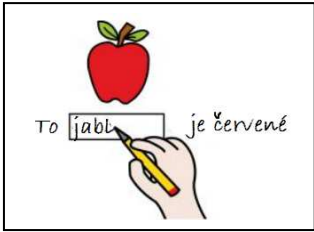

- | | | |
|-----------|---|--------------------|
| 1. Praha | → | A. Rusko |
| 2. Moskva | → | B. Velká Británie |
| 3. Londýn | → | C. Česká republika |



- | | | |
|---------|---------|--------------|
| napsat | přečíst | zakroužkovat |
| doplnit | spojit | podtrhnout |
| otevřít | vybrat | škrtnout |
| | zavřít | |

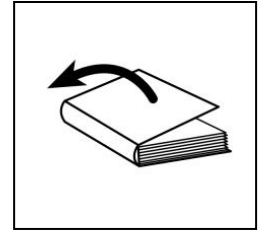

Drahoše bolí
a) hlava
b) ucho
c) břicho

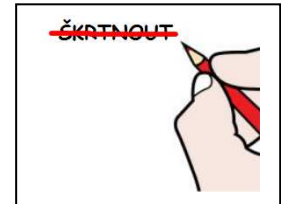
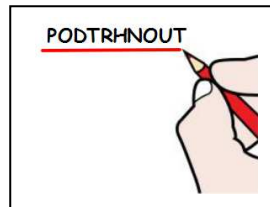
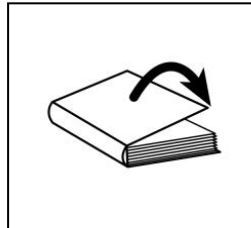

2. Dialog:



3. Poslech. Doplně slova do dialogu.

Drahoš: Já, jak máme udělat domácí úkol. Co máme?

Anna: Máme si to, pak najít a slovesa.

Drahoš: Hm. Dík.

Anna: s tím pomoci?

Drahoš: Asi jo. Dík.



4. Imperativ/Rozkazovací způsob. Doplň tabulku.

Infinitiv	2. osoba jednotného čísla - TY	2. osoba množného čísla - VY
napsat	napiš	napište
zakroužkovat		zakroužkujte
	přečti	přečtěte
podtrhnout	podtrhni	
škrtnout		
najít		najděte
	doplň	
	spoj	

5. Úkoly:

a) Napiš svoje jméno:

b) Zakroužkuj číslo pět: 1 2 3 4 5 6 7 8 9 10

c) Doplň větu: Omlouvám se, že pozdě.

d) Podtrhni školní pomůcky: dům tužka zapomněl sešit míč

e) Škrtni slovo, které do řady nepatří: noha, ruka, oko, taška, hlava, břicho, ucho

6. Sloveso CHTÍT

	CHTÍT
JÁ	chci
TY	chceš
ON/ONA	chce
MY	chceme
VY	chcete
ONI	chtějí

Chceš s tím pomoci?



Doplň správnou formu slovesa CHTÍT:

př. ...*Chceš*... s tím pomoci?

1. Paní učitelko, s tím pomoci?
2. (já) udělat domácí úkol, ale nevím, jak.
3. (oni) jít na koncert.
4. (ty) pomoci s úkolem?
5. Drahoš pomoci s domácím úkolem.
6. (my) prázdniny!

	VYBARVOVAT VYBARVIT	Vybarvujte! Vybarvi!		MALOVAT NAMALOVAT	Maluj! Namaluj!
	POSLOUCHAT	Poslouchej!		DÍVAT SE PODÍVAT SE	Dívej se! Podívej se!
	PTÁT SE ZEPTAT SE	Ptej se! Zeptej se!		ODPOVÍDAT ODPOVĚDĚT	Odpovídej! Odpověz!
	KRESLIT NAKRESLIT	Kresli! Nakresli!		GUMOVAT VYGUMOVAT	Gumuj! Vygumuj!
	STŘÍHAT VYSTŘÍHNOUT	Stříhej! Vystříhni!		LEPIT NALEPIT	Lep! Nalep!

11. Co máme dělat? (instrukce) - PLÁN LEKCE

Cíl:

- Žák se zeptá, co má dělat.
- Žák porozumí instrukcím a variantám pokynu (*Napiš. Napište. Máte to napsat.*)
- Žák rozlišuje imperativ jednotného a množného čísla.
- Žák nabídne a přijme pomoc.

Fráze:

Žák aktivně používá:	Žák porozumí:
Nevím, jak máme Co máme dělat? Co s tím máme dělat? Máme to ... Chceš s tím pomoci?	Máme to... Chceš s tím pomoci?

Slovní zásoba:

Instrukce (přečíst, najít, napsat, podtrhnout, zakroužkovat, doplnit, škrtnout, spojit, vybrat, otevřít, zavřít)

Sloveso CHTÍT

Dialog:

Drahoš: Já nevím, jak máme udělat domácí úkol. Co máme dělat?

Anna: Máme si to přečíst, pak najít a podtrhnout slovesa.

Drahoš: Hm. Dík.

Anna: Chceš s tím pomoci?

Drahoš: Asi jo. Dík.

Gramatika:

infinitiv sloves

imperativ jednotného a množného čísla (pasivně)

přítomný čas slovesa CHTÍT

PLÁN LEKCE:

Legenda:

HO = handout/pracovní list

cv. = cvičení

KV = klíčový vizuál/gramatická tabulka

1. Motivace a práce s videem (11. Co máme dělat (instrukce)/na webu 7A):

a) Žáci dostanou instrukce, které rozstříhají (Příloha 1).

b) Učitel pustí video min. 2x, žáci z instrukcí a podle poslechu vybírají slovesa/instrukce, které slyší. Společně správný výběr zkontrolujeme.

c) Jednotlivé instrukce žáci pantomimicky předvádějí.

2. Práce s HO:

cv. 1 **Instrukce:** Žáci samostatně spojují slova a obrázky, společná kontrola a nácvik výslovnosti jednotlivých infinitivů.

cv. 2 **Dialog:** Na HO upozorníme na minialog, natrénujeme výslovnost frází.

3. Aktivity:

- **Spojovačka:** Žáci hledají dvojice z rozstříhaných slov (**Příloha 1**) a obrázků (**Příloha 2**).
- **Chodička:** Každý žák dostane jeden obrázek, přijde ke spolužákovi, ukáže mu obrázek a zeptá se: „*Co máme dělat?*“, spolužák mu dle obrázku odpoví: „*Máme to...*“, minialog provedou znovu s obrácenými rolemi, obrázky si následně vymění.
- **Pexeso**

4. Práce s videem:

a) Žáci si přečtou dialog (cv. 3) a zkusí si vzpomenout na slova, která v dialogu chybí.

b) Učitel pustí video, žáci doplňují slyšené. Kontrola (žáci napíšou chybějící slova na tabuli), vysvětlení frází.

c) **dabing:** Žáci se rozdělí na dvě skupiny, jedna dabuje Drahoše, druhá Annu.

d) **role play:** Žáci ve dvojicích přehrávají dialog (mohou měnit instrukce podle obrázků).

5. Imperativ / Rozkazovací způsob:

a) **Práce s HO (cv. 4):** Učitel vysvětlí, že slovesa mají základní podobu (infinitiv), který mohou žáci najít ve slovníku, ale instrukce/pokyn může mít jinou podobu, a to pro jednotné a množné číslo. Žáci pak zkusí doplnit tabulku s imperativy. Rozhodně žáky neučíme, jak se rozkazovací způsob tvoří, jen je necháme jej zkusit vytvořit a odhadnout infinitiv. Jde o to variantám porozumět a případně se podle instrukce zachovat.

b) **Aktivita Hledání dvojic (Příloha 3):** Žáci hledají dvojice a rozdělují kartičky na TV a VY skupiny. Lze připojit i hledání infinitivu (**Příloha 1**).

c) **Aktivita Pantomima:** Učitel zadá instrukci, žáci předvádějí. Učitel variuje „*Přečtěte.*“ x „*Drahoši, přečti.*“ - žáci musí poslouchat, zda je to pro všechny, nebo jen pro jednoho žáka. Pokročilejší žáci mohou rovněž zadávat instrukci k pantomimě.

6. **Práce s HO (cv. 5):** Žáci vypracují úkoly na HO dle pokynu. Společná kontrola.

7. **Práce s videem:** Učitel se zeptá, zda si žáci pamatují, co Anna nabídla Drahošovi na konci rozhovoru. Učitel pustí video ještě jednou, společně se žáky natrénuje výslovnost fráze: „*Chceš s tím pomoci?*“

- 8. Aktivita Řetěz:** Žáci si podávají nějaký „těžký“ předmět, soused se vždy zeptá: „Chceš s tím pomoci?“ a spolužák odpoví: „Ano, děkuju. Asi jo, dík.“ aj. Učitel upozorní i na variantu: „Ne, děkuju.“
- 9. Práce s HO (cv. 6):** Společně projdeme KV slovesa CHTÍT s nácvikem výslovnosti. Žáci následně sami doplňují cvičení.
- 10. Závěr:** Žáci postupně předvádějí instrukci, ostatní hádají pomocí fráze: „Máme to ...?“

Slovní zásoba navíc:

V materiálu je k dispozici slovníček dalších instrukcí (pro další lekce či pro pokročilé) a křížovka.

Slovníček lze rovněž rozstříhat a dělat různé aktivity popsané výše.







Zdroje:

Piktogramy: Sergio Palao, ARASAAC (<http://catedu.es/arasaac>), licence: CC (BY-NC-SA)

Přílohy 1:

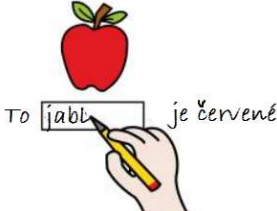
přečíst	podtrhnout	doplnit	spojit
najít	zakroužkovat	vybrat	zavřít
škrtnout	otevřít	napsat	dělat

Příloha 2:

			
			
Drahoše bolí a) hlava b) ucho c) břicho	1. Praha → A. Rusko 2. Moskva → B. VB 3. Londýn → C. ČR		

Příloha 3 – Imperativy:

Přečti!	Podtrhni!	Doplň!	Spoj!
Přečtěte!	Podtrhněte!	Doplňte!	Spojte!
Najdi!	Zakroužkuj!	Vyber!	Zavři!
Najděte!	Zakroužkujte!	Vyberte!	Zavřete!
Škrtni!	Otevři!	Napiš!	Dělej!
Škrtněte!	Otevřete!	Napište!	Dělejte!

Příloha 4

Křížovka – Imperativ (ty)

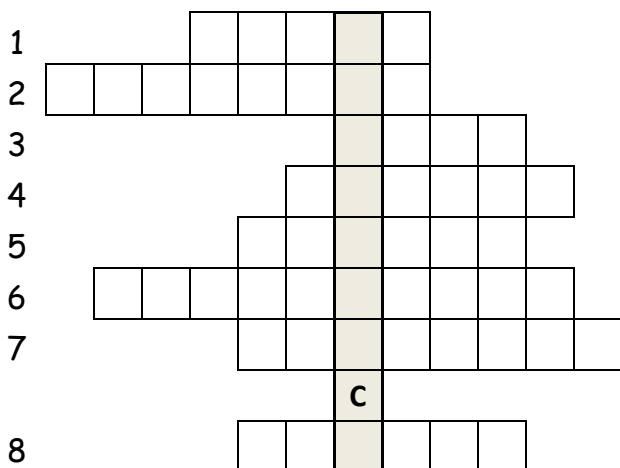

12. KONTROLA ÚKOLU (slovní druhy)

1. **Poslech.** Podtrhni chyby v dialogu a napiš správná slova.

Paní učitelka: Zkontrolujeme si teď domácí cvičení.

Bylo to cvičení 4 v pracovním sešitě.

Tak, Lukáši, začni.

Lukáš: Slova jsou malovat, běžel jsem, budu spát a pracuj.

Paní učitelka: Tak špatně a pokračuje Alena.

Alena: Podstatná jména jsou veselý, česky, zelená a psí.

Paní učitelka: Hm... Je to správně, Honzo?

Honza: Ne, není, česky tam nepatří, je to číslovka.

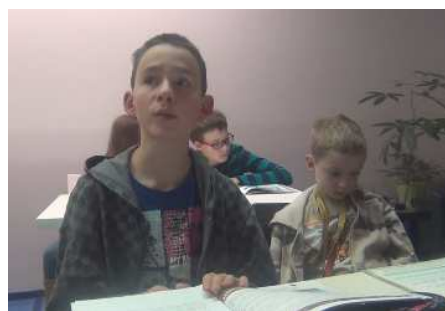

2. Slovní druhy

Slovní druh	Definice	Příklad
Podstatná jména	lidé, zvířata, věci	úkol, kniha, tričko, hodiny
Přídavná jména	vlastnosti	dobrý, žákovská, domácí
Zájmena	osoby	já, ty, můj, tvůj
Číslovky	počet, číslo, pořadí	dva, dvě, druhá, druhé
Slovesa	aktivity	jsem, můžeš, muset, napiš
Příslovce	místo, čas, způsob	někdy, česky, doma

3. **Podstatná jména.** Zakroužkuj podstatná jména.

úkol - spát - já - zelený - tužka - malovat - deset - domácí - zapomněl jsem - psí

4. **Přídavná jména.** Doplň přídavná jména.

- a) tabule
- b) sešit
- c) učitel
- d) křída
- e) lavice
- f) tužka

5. Zájmena. Spoj obrázky a zájmena.

JÁ
TY
ON
ONA
ono/TO
MY
VY
ONI
ony
ona

6. Číslovky. Spoj číslovku a číslo.

dva	29	2014	dvacet
druhý	2	9.	dva tisíce čtrnáct
dvacet devět	2.	20	devátý

7. Poslech. Zakroužkuj všechna slovesa.

- Paní učitelka:** Zkontrolujeme si teď domácí úkol.
Bylo to cvičení 3 v pracovním sešitě.
Tak, Lukáši, začni.
- Lukáš:** Slovesa jsou malovat, běžel jsem, budu spát a pracuj.
- Paní učitelka:** Tak správně a pokračuje Alena.
- Alena:** Přídavná jména jsou veselý, česky, zelená a psí.
- Paní učitelka:** Hm... Je to správně, Honzo?
- Honza:** Ne, není, česky tam nepatří, je to příslovce.

12. Kontrola úkolu - PLÁN LEKCE

Cíl:

- Žák se seznámí s vybranými slovními druhy, pojmenuje je a rozlišuje.
- Žák časuje slovesa v přítomném čase.

Fráze:

<i>Žák aktivně používá:</i>	<i>Žák porozumí:</i>
Slovesa jsou ...	Zkontrolujeme teď domácí úkol.
Přídavná jména jsou, začni.
Podstatná jména jsou ...	Správně.
... je číslovka/příslovce apod.	Pokračuje ... Je to správně?

Slovní zásoba:

Slovní druhy (podstatná jména, přídavná jména, zájmena, číslovky, slovesa, příslovce)

Slovesa

Dialog:

- Paní učitelka:* Zkontrolujeme si teď domácí úkol.
Bylo to cvičení 3 v pracovním sešitě.
Tak, Lukáši, začni.
- Lukáš:* Slovesa jsou malovat, běžel jsem, budu spát a pracuj.
- Paní učitelka:* Tak správně a pokračuje Alena.
- Alena:* Přídavná jména jsou veselý, česky, zelená a psí.
- Paní učitelka:* Hm... Je to správně, Honzo?
- Honza:* Ne, není, česky tam nepatří, je to příslovce.

Gramatika:

slovní druhy

časování sloves

PLÁN LEKCE:

Legenda:

HO = handout/pracovní list

cv. = cvičení

KV = klíčový vizuál/gramatická tabulka

1. Motivace: Šibenice: S L O V N Í D R U H Y (Žáci si zahrají známou hru šibenice, skládají slovo, hledají chybějící písmena.)

2. Práce s videem:

- a) Učitel pustí video (pouze jeden poslech). Žáci se ve dvojicích pokusí poskládat rozstříhaný dialog (**Příloha 1**).
- b) Druhý poslech. Žáci vypracují na HO cv. 1 (v textu poslechu podtrhávají chybná slova).

3. Práce s HO:

cv. 2: Učitel vysvětlí KV Slovní druhy, žáci společně / samostatně vypracují jednotlivá cvičení (cv. 3 - 6)

4. Aktivity

Mezi jednotlivá cvičení lze zařadit následující aktivity:

- a) Žáci poznávají jednotlivé slovní druhy, učitel řekne slovo, žák určí slovní druh.
- b) Žáci jsou rozděleni do skupin, každá skupina dostane několik slov, rozděluje je na jednotlivé slovní druhy.
- c) Ve třídě jsou nalepeny lístečky, žák hledá zástupce ke každému slovnímu druhu.
- d) Žáci dostanou podobný text poslechu a v modelové situaci procvičují fráze i jednotlivé slovní druhy.

5. Práce s HO a poslech - cv. 7 - na základě poslechu Ž kroužkuji všechna slovesa

6. Práce s HO

- a) Žáci vypracují na HO cv. 8 - slovesa, společná kontrola, popř. vysvětlení významu
- b) Učitel vysvětlí KV Časování sloves
- c) Žáci vypracují dle KV cv. 10, společná kontrola

9. Aktivita: Žáci hrají „Domino“, „Skládačku“ apod.

Zdroje:







Piktogramy: Sergio Palao, ARASAAC (<http://catedu.es/arasaac>), licence: CC (BY-NC-SA)

Příloha 1:

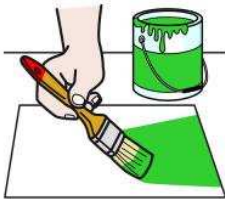
Zkontrolujeme si teď domácí úkol.
Bylo to cvičení 3 v pracovním sešitě.
Tak, Lukáši, začni.
Slovesa jsou malovat, běžel jsem, budu spát a pracuj.
Tak správně a pokračuje Alena.
Přídavná jména jsou veselý, česky, zelená a psí.
Hm... Je to správně, Honzo?
Ne, není, česky tam nepatří, je to příslovce.

Zkontrolujeme si teď domácí úkol.
Bylo to cvičení 3 v pracovním sešitě.
Tak, Lukáši, začni.
Slovesa jsou malovat, běžel jsem, budu spát a pracuj.
Tak správně a pokračuje Alena.
Přídavná jména jsou veselý, česky, zelená a psí.
Hm... Je to správně, Honzo?
Ne, není, česky tam nepatří, je to příslovce.

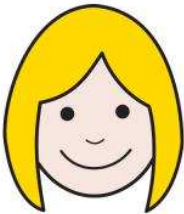
Příloha 2:

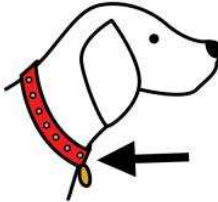
			
MALOVAT	BĚŽET	SPÁT	PRACOVAT
			
VESELÝ	ZELENÝ	PSÍ	

12. ORIENTACE V TEXTU

1. Poslech.

Paní učitelka: Budeme

Žák: Na jaké

U: Kde jsme skončili?

Ž2: Na straně 37.

Ž3:, paní učitelko?

U: Tak začni, Martine.

U: To stačí, děkuju. Pokračuj, Katko.

Katka: Já, kde jsme.

U: Zase nedáváš pozor. Třetí odshora. Tak čti.

2. Práce s textem:

Můj splněný sen

Asi jako každý, i já mám svůj sen. Chtěla bych mít černého koně jménem Diablo. S Diablem bychom si rozuměli a navzájem se měli rádi. Máme velkou zahradu a téměř nevyužitou louku. Mně se tenhle sen splnil.

Zrovna jsme byli u dědečka, když tatínek našel inzerát na prodej dvou koní, kteří by nám přesně vyhovovali. A věřte nebo ne, oni byli opravdu oba skoro černí. Paní, která koně vlastnila, je měla ráda a prodávala je kvůli nedostatku času.

Do koní jsem se ihned zamilovala. Jeden byl Viky a druhý Bosi. Oba kluci. Moc jsem se těšila, až na nich budu jezdit sama na louce. Jenže to nešlo tak rychle, jak jsem si myslela. Viky mě moc neposlouchal a musela jsem s ním jezdit jen v kruhové ohradě.

Nakonec jsme ale přece jenom vyjeli na malou vyjížďku a já jsem dokonce sama cválala! Měla jsem z toho slzy v očích a ještě teď, když si na to vzpomenu, tak se celá chvěji. Bylo to opravdu nádherné.

Jenže tím příběh zdaleka nekončí. Viky si natáhl sval na noze a teď se o něj jen bojíme. Je, chudák, zavřený v ohradě a musí brát léky. Doufám ale, že to dobře skončí a koník se vyléčí. Držte nám palce.



Text převzat z:

<http://alík.idnes.cz/ctenari-pisi-alikoviny> -07v-/alík-alikoviny.asp?c=A140124_204704_alík-alikoviny_jid

Dotační program MŠMT – Podpora integrace cizinců na území ČR v roce 2013

3.

ÚVOD:

Nadpis (jak se text jmenuje?)	
Kdo (postavy):	
Téma:	

STAŤ:

Začátek děje (jak to začalo?) Jak získala hlavní postava koně? Od koho? Kdo jí je koupil?	
Jací byli koně? (Jméno, barva, povaha)	
Zápletka (co se stalo a jak to dopadlo) Zážitek hlavní postavy:	

ZÁVĚR:

Jak se má Viky?	
Jak se má hlavní hrdinka?	

Pomocí informací z tabulky popiš, o čem byl text.

4. Vypiš z textu větu, která obsahuje spojku *když* a *že*.

.....

.....

Doplň věty:

....., protože.....

..... a

....., ale

5.

ÚVOD:

Nadpis:	<i>Můj (ne)splněný sen</i>
KDO (postavy):	
Téma:	

STAŤ:

Začátek děje <i>(jak to začalo?)</i>	
Zápletka <i>(co se stalo)</i> Zážitek hlavní postavy:	
Zápletka <i>(jak to dopadlo)</i> Zážitek hlavní postavy:	

ZÁVĚR:

<i>Shrnutí příběhu</i>	

Na základě informací v tabulce příběh napiš.

.....

.....

.....

.....

.....

13. Práce s textem - PLÁN LEKCE

Cíl:

- Žák si osvojí slovní zásobu týkající se částí textu a literární práce s textem
- Žák za pomoci předloženého textu a klíčového vizuálu vytvoří vlastní psaný text na dané téma

Slovní zásoba:

Strana, odstavec, nadpis, věta, slovo, úvod, stat', závěr

PLÁN LEKCE:

Legenda:

HO = handout/pracovní list

cv. = cvičení

KV = klíčový vizuál/gramatická tabulka

1. ČÁST

1. Práce s videem

- a) Pustíme celé video, nezadáme úkol.
- b) Pustíme video podruhé, žáci vyplňují cvičení č. 1 na pracovním listě (PL).
- c) Kontrola (chybějící slova vždy píšeme na tabuli a vysvětlujeme jejich význam)

2. Práce s textem:

Text promítneme na interaktivní tabuli. Nemáme-li k dispozici IT, mají žáci text na pracovním listu.

a) Ptáme se (využíváme pojmů z videa):

Jaký je nadpis?

Přečti první větu.

Čím začíná třetí odstavec odshora?

Čím začíná poslední odstavec?

Najdi v textu slovo - vyjížd'ku.

apod.

b) Rozstříháme text po jednotlivých odstavcích a dáme do obálky (**Příloha 1**). Rozdělíme žáky do skupin po 5. Každá skupina dostane obálku, ze které si každý žák si vezme jeden proužek textu. Potichu a jen pro sebe si jej přečte. Úkolem skupiny je dát text do správného pořadí, aniž by si žáci navzájem texty ukázali. Každý žák musí tedy popsat, co se v jeho textu píše a podle toho pak všichni společně rozhodnou, jaké bude pořadí. Až poté, co určí pořadí, si mohou ústřížky textů ukázat.

c) Společně vysvětlíme tučně vyznačená slova a slovní spojení z textu.

d) Žáci vyplňují tabulku na pracovním listě. Upozorníme na pojmy *úvod, stat', závěr* a vysvětlíme je. Používáte-li raději jiné pojmy, upravte si PL dle svých potřeb.

e) Na základě vyplněné tabulky popisují žáci děj přečteného textu.

2. ČÁST

Tvorba vlastního textu

1. Vyplníme cvičení na procvičení spojek.
2. Žáci vyplní klíčový vizuál ze cvičení 5. Poté píše (případně vypravují) vlastní příběh. Jednotliví žáci budou potřebovat individuální pomoc.

Příloha 1:

Můj splněný sen

Asi jako každý, i já **mám svůj sen**. Chtěla bych mít černého koně jménem Diablo. S Diablem bychom si rozuměli a navzájem se měli rádi. Máme velkou zahradu a téměř nevyužitou louku. **Mně se tenhle sen splnil.**

Zrovna jsme byli u dědečka, když tatínek našel inzerát na prodej dvou koní, kteří by nám **přesně vyhovovali**. A věřte nebo ne, oni byli opravdu oba skoro černí. Paní, která koně vlastnila, je měla ráda a prodávala je kvůli nedostatku času.

Do koní jsem se ihned zamilovala. Jeden byl Viky a druhý Bosi. Oba kluci. Moc jsem se těšila, až na nich budu jezdit sama na louce. Jenže to nešlo tak rychle, jak jsem si myslela. **Viky mě moc neposlouchal** a musela jsem s ním jezdit jen v kruhové ohradě.

Nakonec jsme ale přece jenom **vyjeli na malou vyjížděku** a **já jsem** dokonce sama **cválala!** Měla jsem z toho slzy v očích a ještě teď, když si na to vzpomenu, tak se celá chvěji. Bylo to opravdu nádherné.

Jenže tím příběh zdaleka nekončí. Viky si natáhl sval na noze a teď se o něj jen bojíme. Je, chudák, zavřený v ohradě a musí brát léky. Doufám ale, že to dobře skončí a koník se vyléčí. **Držte nám palce.**

Zdroje:

http://www.123rf.com/photo_3819719_abstract-vector-illustration-of-running-horses.html